

K

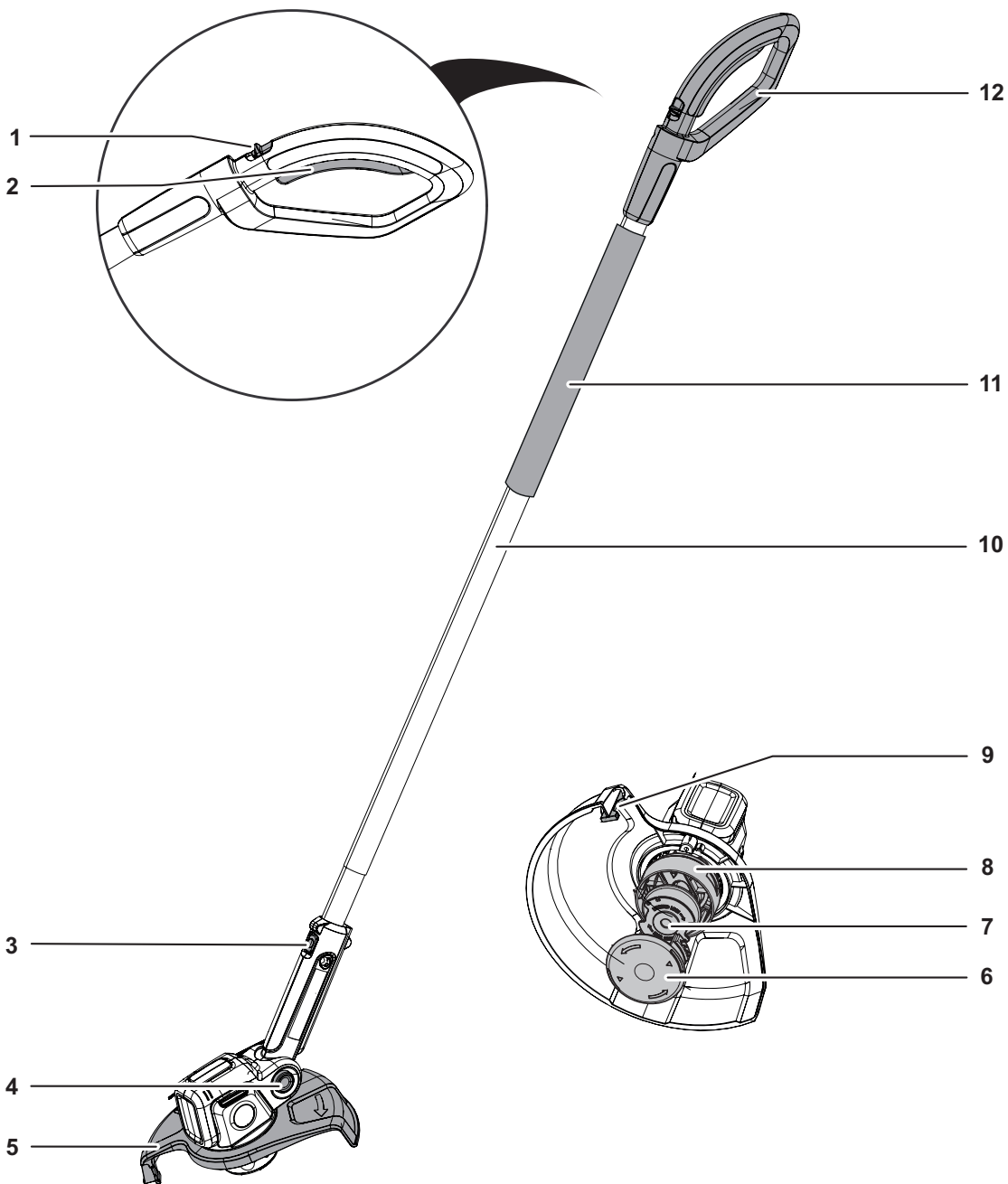













1	MTD Products AG Industriestraße 23 D-66129 Saarbrücken	12 11	72XXXXXX650 XXXXXXXXXX	10	CE	L _{WA}
2	Lawn Trimmer	4	18V	7	XXXX	XXX dB
3	LT 25 eM	5	XX min ⁻¹	8		
		6	XX kg	9		

L





DE	Deutsch	8
	(Originalbetriebsanleitung)	
EN	English	18
	(Original operating instructions)	
FR	Français	27
	(Notice d'instructions originale)	
IT	Italiano	37
	(Istruzioni per l'uso originali)	
NL	Nederlands	46
	(Originele gebruiksaanwijzing)	
SV	Svenska	55
	(Originalbruksanvisning)	
DA	Dansk	64
	(Originale driftsvejledning)	
NO	Norsk	73
	(Originale driftsanvisningen)	
FI	Suomi	82
	(Alkuperäinen käyttöohjekirja)	
ES	Español	91
	(Instrucciones de funcionamiento originales)	
PT	Português	100
	(Instruções de serviço originais)	
EL	Ελληνικά	110
	(Αυθεντικές οδηγίες χειρισμού)	
HU	Magyar	120
	(Eredeti üzemeltetési útmutató)	
PL	Polski	129
	(Oryginalna instrukcja obsługi)	
CS	Český	139
	(Originální návod k obsluze)	
SK	Slovenský	148
	(Originálny návod na obsluhu)	
SL	Slovensko	157
	(Izvirno navodilo za obratovanje)	
HR	Hrvatski	166
	(Originalna uputa za rad)	
RU	Русский	175
	(Оригинальная инструкция по эксплуатации)	

Inhalt	Bedeutung der Symbole
Bedeutung der Symbole..... 8	 WARNUNG! Zur Verringerung eines Verletzungsrisikos Betriebsanleitung lesen!
Zu Ihrer Sicherheit..... 9	
Sicherheitshinweise..... 10	  Augenschutz tragen! / Gehörschutz tragen!
Bestimmungsgemäße Verwendung..... 12	 Gehörschutz tragen!
Typenschild..... 12	 Augenschutz tragen!
Bedienelemente..... 13	
Inbetriebnahme..... 13	  Vorsicht! Halten Sie Dritte immer aus dem Gefahrenbereich fern.
Montage..... 13	
Betrieb..... 14	 Setzen Sie das Gerät nicht dem Regen aus!
Wartung..... 15	
Transport und Lagerung..... 15	 Gefahr! Vor Einstellungs-, Reinigungs- und Wartungsarbeiten bei Beschädigungen der Leitung den Stecker vom Netz entfernen! - bei netzbetriebenen Maschinen
Beseitigung von Störungen..... 16	
Garantie..... 17	
EG-Konformitätserklärung..... 17	
Umweltgerechte Entsorgung..... 17	
	 Hinweis Beachten Sie die Symbole und deren Bedeutung in der Bedienungsanleitung des Bedienstieles.

Zu Ihrer Sicherheit



Lesen Sie vor der ersten Benutzung Ihres Gerätes diese Betriebsanleitung sorgfältig und handeln Sie danach. Bewahren Sie diese Betriebsanleitung für späteren Gebrauch oder Nachbesitzer auf.

Lesen Sie alle Sicherheitshinweise und Anweisungen. Versäumnisse bei Einhaltung der Sicherheitshinweise und Anweisungen können elektrischen Schlag, Brand und/oder schwere Verletzungen verursachen.
Bewahren Sie alle Sicherheitshinweise und Anweisungen für die Zukunft auf.

→ Der in den Sicherheitshinweisen verwendete Begriff „Elektrowerkzeug“ bezieht sich auf netzbetriebene Elektrowerkzeuge (mit Netzkabel) und auf

akkubetriebene Elektrowerkzeuge (ohne Netzkabel).

- Lesen Sie vor der ersten Inbetriebnahme unbedingt die Sicherheitshinweise!
Bei Nichtbeachtung der Betriebsanleitung und der Sicherheitshinweise können Schäden am Gerät und Gefahren für den Bediener und andere Personen entstehen.
- Alle Personen, die mit der Inbetriebnahme, Bedienung und Wartung des Gerätes zu tun haben, müssen entsprechend qualifiziert sein.

Zu Ihrer Sicherheit

Verbot eigenmächtiger Veränderungen und Umbauten

Es ist verboten, Veränderungen am Gerät durchzuführen oder Zusatzgeräte daraus herzustellen. Solche Änderungen können zu Personenschäden und Fehlfunktionen führen.

→ Reparaturen am Gerät dürfen nur von hierzu beauftragten und geschulten Personen durchgeführt werden. Verwenden Sie hierbei stets die Originalersatzteile. Damit wird sichergestellt, dass die Sicherheit des Gerätes erhalten bleibt.

Informationssymbole dieser Anleitung

Die Zeichen und Symbole in dieser Anleitung sollen Ihnen helfen, die Anleitung und das Gerät schnell und sicher zu benutzen.



Hinweis

Informationen über die effektivste bzw. praktikabelste Nutzung des Gerätes.

→ **Handlungsschritt**

Fordert Sie zum Handeln auf.

✓ **Handlungsergebnis**

Hier finden Sie das Ergebnis einer Abfolge von Handlungsschritten.

[1] **Positionsnummer**

Positionsnummern sind im Text mit eckigen Klammern [] gekennzeichnet.

A **Illustrationskennzeichnung**

Illustrationen sind mit Buchstaben nummeriert und im Text gekennzeichnet.

1 **Handlungsschrittnummer**

Die definierte Abfolge von Handlungsschritten ist nummeriert und im Text gekennzeichnet.

Gefahrenstufen von Warnhinweisen

In dieser Betriebsanleitung werden die folgenden Gefahrenstufen verwendet, um auf potenzielle Gefahrensituationen hinzuweisen:

⚠ **GEFAHR !**



Die gefährliche Situation steht unmittelbar bevor und führt, wenn die Maßnahmen nicht befolgt werden, zu schweren Verletzungen bis hin zum Tod.

⚠ **WARNUNG !**



Die gefährliche Situation kann eintreten und führt, wenn die Maßnahmen nicht befolgt werden, zu schweren Verletzungen bis hin zum Tod.

⚠ **VORSICHT !**



Die gefährliche Situation kann eintreten und führt, wenn die Maßnahmen nicht befolgt werden, zu leichten oder geringfügigen Verletzungen.

Achtung !

Eine möglicherweise schädliche Situation kann eintreten und führt, wenn sie nicht gemieden wird, zu Sachschäden.

Aufbau von Sicherheitshinweisen

⚠ **GEFAHR !**



Art und Quelle der Gefahr!

→ Folgen bei Nichtbeachtung

➤ Maßnahme zur Gefahrenabwehr

⚠ **VORSICHT !**



Der Akku ist im Bedienstiel fest verbaut.

Achtung !

Der Akku ist im Bedienstiel fest verbaut.

Sicherheitshinweise

Selbst- und Personenschutz

- **Aus Sicherheitsgründen dürfen Kinder oder Personen, die die Gebrauchsanweisung nicht kennen, den Rasentrimmer nicht benutzen.** Örtliche Bestimmungen können das Mindestalter des Benutzers festlegen.
- **Nehmen Sie den Rasentrimmer nicht in Betrieb, wenn sich Personen (insbesondere Kinder) oder Tiere in unmittelbarer Nähe befinden.** Achten Sie auch darauf, dass Kinder nicht mit dem Rasentrimmer spielen.
- **Unterbrechen Sie den Gebrauch der Maschine, wenn Personen (insbesondere Kinder) oder Haustiere in der Nähe sind.**
- **Dieses Gerät darf nicht von Kindern und nicht von Personen mit eingeschränkten körperlichen, sensorischen oder geistigen Fähigkeiten oder mit unzureichender Erfahrung und unzureichendem Wissen verwendet werden. Ebenso dürfen Personen, die mit dieser Betriebsanleitung nicht vertraut sind, das Gerät nicht verwenden.** Lokale Vorschriften können eine Altersbeschränkung für Benutzer festlegen.
- **Reinigung und Wartung darf nicht von Kindern durchgeführt werden.**
- **Schalten Sie den Motor nur ein, wenn Ihre Füße und Hände in sicherem Abstand von der Schneideinrichtung entfernt sind.**
- **Tragen Sie bei Arbeiten mit oder am Rasentrimmer immer feste Schuhe und lange Hosen sowie weitere entsprechende geeignete persönliche Schutzausrüstung (Schutzbrille, Gehörschutz, Arbeitshandschuhe etc.).** Das Tragen von persönlicher Schutzausrüstung verringert das Risiko von Verletzungen. Vermeiden Sie das Tragen weiter Kleidung etc., die vom Schneidwerkzeug erfasst werden kann.
- **Der Bediener oder Nutzer ist für Unfälle oder Schäden an anderen Menschen oder deren Eigentum verantwortlich.**

Vor dem Einsatz

- **Machen Sie sich vor Arbeitsbeginn mit dem Rasentrimmer und seinen Funktionen sowie seinen Bedienelementen vertraut.**
- **Benutzen Sie keinen Rasentrimmer, dessen Schalter defekt ist und der sich nicht mehr ein- oder ausschalten lässt.** Lassen Sie diesen von einer qualifizierten Fachkraft oder einer Fachwerkstatt reparieren.

- **Verwenden Sie niemals ein Gerät mit beschädigten oder fehlenden Schutzeinrichtungen oder Abdeckungen.** Lassen Sie diese von einer dazu qualifizierten Fachkraft oder Fachwerkstatt reparieren oder ggf. austauschen.
- **Vergewissern Sie sich vor dem Gebrauch, dass der Rasen von Ästen, Steinen, Drähten etc. befreit ist und berücksichtigen Sie dieses während des gesamten Trimmens.**
- **Bevor Sie Einstellungen am Gerät vornehmen oder es säubern, schalten Sie das Gerät aus und entfernen Sie den Bedienstiel, in welchem der Akku fest verbaut ist.**
- **Lesen und beachten Sie die Bedienungsanleitung des Ladegeräts und des Bedienstieles, in welchem der Akku fest verbaut ist.**

Beim Einsatz

- **Vorsicht vor Verletzungen an Füßen und Händen durch die Schneideinrichtung.**
- **Entfernen Sie immer den Bedienstiel von dem Gerät:**
 - wann immer Sie sich von dem Gerät entfernen.
 - bevor Sie Blockierungen entfernen.
 - vor Überprüfen, Reinigen oder Arbeiten am Gerät.
 - nach Berühren eines Fremdkörpers, um das Gerät auf Beschädigungen zu überprüfen.
 - zur sofortigen Überprüfung, wenn das Gerät beginnt, übermäßig stark zu vibrieren.
- **Arbeiten Sie mit dem Gerät nicht in explosionsgefährdeter Umgebung, in der sich brennbare Flüssigkeiten, Gase oder Stäube befinden.** Der Rasentrimmer kann Funken erzeugen, die den Staub oder die Dämpfe entzünden können.
- **Lassen Sie bei Arbeitsunterbrechungen den Rasentrimmer nie unbeaufsichtigt und bewahren Sie ihn an einem sicheren Ort auf.**
- **Halten Sie den Rasentrimmer beim Einschalten parallel zum Rasen, da sonst Verletzungsgefahr besteht.**
- **Halten Sie auch beim Arbeiten einen Sicherheitsabstand zum rotierenden Faden ein.**
- **Greifen Sie nicht in den rotierenden Faden.**

Sicherheitshinweise

- **Seien Sie achtsam vor Verletzungen durch das Fadenmesser. Nach dem Herausziehen eines neuen Fadens halten Sie das Gerät immer in der normalen Arbeitsposition, bevor Sie es einschalten.**
 - **Halten Sie das Gerät während des Betriebes immer mit beiden Händen fest. Eine Hand umfasst den Handgriff, die andere Hand umfasst den Bedienstiel an dem ummantelten Bereich bzw. den optional erhältlichen Mittelgriff.**
 - **Tragen Sie geeigneten Augenschutz und Gehörschutz!**
 - **Vermeiden Sie eine abnormale Körperhaltung. Sorgen Sie für einen sicheren Stand und halten Sie jederzeit das Gleichgewicht.** Seien Sie besonders achtsam, wenn Sie sich an einem Hang bewegen. Laufen Sie nie, sondern bewegen sich in einem ruhigen Gang vorwärts. Dadurch können Sie das Gerät in unerwarteten Situationen besser kontrollieren.
 - **Seien Sie besonders vorsichtig, wenn Sie rückwärts gehen. Stolpergefahr!**
 - **Entfernen Sie den Bedienstiel vom Gerät beim Transport von/zu den einzelnen Arbeitsstellen.**
 - **Überbrücken und manipulieren Sie niemals die am Gerät installierten Schalteinrichtungen.**
 - **Die Fadenbox nicht auf den Boden stoßen und nicht an Mauerkanten anschlagen. Hat die Fadenbox einmal einen starken Stoß erlitten, achten Sie auf eine verstärkte Vibration am Griff.** Wenn dies der Fall ist, muss das Gerät von einer qualifizierten Fachkraft oder einer Fachwerkstatt überprüft und ggf. repariert werden.
- Hinweise zu Vibrationen**
- **Die Einwirkung von Schwingungen kann Schädigungen an den Nerven und Störungen der Blutzirkulation in Händen und Armen verursachen.**
 - **Tragen Sie bei Arbeiten in kalter Umgebung warme Kleidung und halten Sie Ihre Hände warm und trocken.**
 - **Machen Sie Pausen.**
 - **Falls Sie feststellen, dass die Haut an Ihren Fingern oder Händen taub wird, kribbelt, schmerzt oder sich weiß verfärbt, stellen Sie die Arbeit mit der Maschine ein und konsultieren Sie gegebenenfalls einen Arzt.**
 - **Die angegebenen Schwingungsemissionswerte:**
 - Wurden nach einem genormten Prüfverfahren gemessen.
 - Ermöglichen die Abschätzung der Emissionen des Elektrowerkzeugs und den Vergleich verschiedener Elektrowerkzeuge. Je nach Einsatzbedingung, Zustand des Elektrowerkzeuges oder der Einsatzwerkzeuge kann die tatsächliche Belastung höher oder geringer ausfallen. Berücksichtigen Sie zur Abschätzung Arbeitspausen und Phasen geringerer Belastung. Legen Sie aufgrund entsprechend angepasster Schätzwerte Schutzmaßnahmen fest, z.B. organisatorische Maßnahmen.
- Nach dem Einsatz**
- **Schalten Sie das Gerät aus, entfernen Sie den Bedienstiel, in welchem sich der fest verbaute Akku befindet, an dem Gerät und überprüfen Sie das Gerät auf Beschädigung. Achtung, Gefahr! Schneidwerkzeug läuft nach!**
 - **Sollten Sie Wartungs- und Reinigungsarbeiten am Gerät durchführen, schalten Sie das Gerät aus und entfernen Sie den Bedienstiel, in welchem sich der fest verbaute Akku befindet, an dem Gerät.**
 - **Warten Sie immer den Stillstand des Schneidwerkzeuges ab und berühren Sie keine sich bewegenden gefährlichen Teile, ohne vorher den Bedienstiel, in welchem sich der fest verbaute Akku befindet, an dem Gerät zu entfernen.**
 - **Das Abnehmen der Schutzeinrichtungen oder der Austausch der Fadenspule darf nur bei entferntem Bedienstiel, in welchem sich der fest verbaute Akku befindet, erfolgen.** Verwenden Sie nur Original Fadenspulen und beachten Sie die Einbauhinweise!
 - **Achten Sie darauf, dass Lüftungsschlitze frei von Verschmutzungen sind.**
 - **Reinigen Sie den Rasentrimmer nicht mit Wasser.**
 - **Stellen Sie das Gerät an einem sicheren Ort ab.**
 - **Lagern Sie das Gerät nicht in Reichweite von Kindern.**
 - **Nehmen Sie selbst keine Reparaturen am Gerät vor, sondern lassen Sie diese nur von einer qualifizierten Fachkraft oder in einer Fachwerkstatt durchführen.**
 - **Lassen Sie das Gerät abkühlen, bevor Sie es abstellen und/oder lagern.**

Sicherheitshinweise

Allgemeine Sicherheitshinweise

- **Ersetzen Sie niemals die nichtmetallische Schneideinrichtung durch eine metallische Schneideinrichtung!**
- **Warten Sie immer den Stillstand des Schneidwerkzeuges ab und berühren Sie keine sich bewegenden gefährlichen Teile, ohne vorher den Bedienstiel, in welchem sich der fest verbauten Akku befindet, an dem Gerät zu entfernen.**
- **Ersatzteile müssen den vom Hersteller festgelegten Anforderungen entsprechen.** Verwenden Sie daher nur Original Ersatzteile oder die vom Hersteller zugelassenen Ersatzteile. Bitte beachten Sie beim Austausch immer die mitgelieferten Einbauhinweise, entfernen Sie vorher den Bedienstiel, in welchem sich der fest verbauten Akku befindet, an dem Gerät.
- **Lassen Sie Reparaturen ausschließlich von einer qualifizierten Fachkraft oder in einer Fachwerkstatt durchführen. Adressen von Fachwerkstätten finden Sie auf unserer Internetseite.**
- **Verwenden Sie nur die dafür vorgesehenen Akkus in den Elektrowerkzeugen.** Der Gebrauch von anderen Akkus kann zu Verletzungen und Brandgefahr führen.
- **Dieser Rasentrimmer ist für die Pflege von Rasenkanten sowie kleineren Gras- und Rasenflächen im privaten Bereich vorgesehen.** Wegen körperlicher Gefährdung des Benutzers oder anderer Personen darf das Gerät nicht für artfremde Zwecke eingesetzt werden.
- **Verwenden Sie den Rasentrimmer nur bei Tageslicht oder unter guter künstlicher Beleuchtung.** Halten Sie Ihren Arbeitsbereich sauber und gut beleuchtet.
- **Verwenden Sie den Rasentrimmer nur bei trockenen Wetterbedingungen.** Halten Sie das Gerät von Regen oder Nässe fern und verwenden Sie es nicht während eines Gewitters. Durch das Eindringen von Wasser in den Rasentrimmer erhöht sich das Risiko eines elektrischen Schlags.
- **Vor dem Entfernen des Bedienstieles muss das Gerät vorher ausgeschaltet werden.**
- **Auch bei Beachtung aller Sicherheits- und Bedienungshinweise besteht immer ein Restrisiko von Verletzungen und Sachschäden.** Seien Sie sich dessen immer bewusst.
- **Ersetzen Sie alle abgenutzten oder beschädigten Hinweisschilder an dem Gerät.**
- **Benutzen Sie nur die vom Hersteller freigegebenen Akkus/Bedienstiele mit festverbauten Akkus und Ladegeräte.** Die Bezeichnung der freigegebenen Akkus/Bedienstiele mit festverbauten Akkus und Ladegeräte können Sie der beigefügten EG Konformitätserklärung entnehmen. Ein-/ Ausbau sowie Entsorgung des Akkus in dem Bedienstiel, während der Lebensdauer des Gerätes, darf aus Sicherheitsgründen nur durch eine Fachwerkstatt erfolgen.

Bestimmungsgemäße Verwendung

Der Rasentrimmer mit eingesetzter Fadenspule ist ausschließlich für die Pflege von Rasenkanten sowie kleineren Gras- und Rasenflächen im privaten Bereich bestimmt.

Jeder darüber hinausgehende Gebrauch gilt als nicht bestimmungsgemäß. Für Schäden bei nicht bestimmungsgemäßer Verwendung haftet der Benutzer.

Bestimmungswidrige Verwendung

Dieser Rasentrimmer sollte nicht in öffentlichen Anlagen, Parks, Sportstätten, an Straßen usw. sowie in der Land und Forstwirtschaft eingesetzt werden.

Wegen körperlicher Gefährdung des Benutzers darf der Rasentrimmer nicht verwendet werden zum Schneiden von dicken Ästen und zum Zerkleinern im Sinne der Kompostierung.

Typenschild

Lage

Das Typenschild finden Sie am Gehäuse des Rasentrimmers.



Hinweis

Die Kennzeichnung besitzt Urkundenwert und darf nicht verändert oder unkenntlich gemacht werden.

Aufbau

- 1 Hersteller
- 2 Gerätegruppe
- 3 Modellname
- 4 Nennspannung, Stromart
- 5 Motordrehzahl in min⁻¹
- 6 Gewicht
- 7 Entsorgungshinweis
- 8 Baujahr
- 9 Schalleistung garantiert
- 10 CE-Kennzeichnung
- 11 Modellnummer
- 12 Seriennummer

Bedienelemente

Bedienelemente

- 1 Einschaltsperrschalter
- 2 Ein-/Ausschalter am Handgriff
- 3 Einrastknopf
- 4 Arretierknopf Arbeitswinkelverstellung
- 5 Schutzabdeckung
- 6 Spulendeckel
- 7 Fadenspule
- 8 Fadenbox
- 9 Fadenmesser
- 10 Bedienstiel *(mit fest verbautem Akku)
- 11 Haltebereich für die Hand / Befestigungsbereich für den optionalen Mittelgriff
- 12 Handgriff

*Erforderliches Bedienelement (im Lieferumfang nicht enthalten)

Inbetriebnahme

Ergänzende Dokumentationen



Nehmen Sie das Gerät erst in Betrieb, wenn Ihnen die mitgelieferten Betriebsanleitungen des Ladegerätes und die des Bedienstieles vorliegen und Sie diese verstanden und beachtet haben.

Akku laden

WARNUNG !



Akku ausschließlich mit dem vom Hersteller freigegebenem Ladegerät laden. Die Bezeichnung der freigegebenen Ladegeräte können Sie der beigefügten EG-Konformitätserklärung entnehmen.

Achtung !

Der Akku wird teilgeladen ausgeliefert. Laden Sie den Akku vor dem ersten Einsatz vollständig auf, um die volle Leistung des Akkus zu gewährleisten.

VORSICHT !



Der Akku ist fest im Bedienstiel verbaut.

→ Laden Sie den Akku entsprechend der Anweisungen der ergänzenden Dokumentation auf.

Betriebszeiten

- Beachten Sie die regionale Vorschriften.
- Erfragen Sie die Betriebszeiten bei Ihrer örtlichen Ordnungsbehörde.

Montage



WARNUNG !



Gefahr von Verletzungen durch das Schneidwerkzeug.

- Einstellungen am Gerät nur bei abgeschaltetem Motor und stillstehendem Schneidwerkzeug vornehmen.
- Greifen Sie nicht an den rotierenden Faden.
- Vor allen Arbeiten am Gerät den Bedienstiel, in welchem sich der fest verbaute Akku befindet, entfernen.

Schutzabdeckung montieren

- Positionieren Sie die Schutzabdeckung [A] auf dem Motorgehäuse .
- Befestigen Sie die Schutzabdeckung mit den mitgelieferten Schrauben [C] an dem Motorgehäuse [B] .



Hinweis

Ziehen Sie die Schrauben nur Handfest an.

Arbeitswinkel einstellen



WARNUNG !





Gefahr von Verletzungen durch das Schneidwerkzeug.

- Einstellungen am Gerät nur bei abgeschaltetem Motor und stillstehendem Schneidwerkzeug vornehmen.
- Greifen Sie nicht an den rotierenden Faden.
- Vor allen Arbeiten am Gerät den Bedienstiel, in welchem sich der fest verbaute Akku befindet, entfernen.

Der Rasentrimmer verfügt über einen 3-fach verstellbaren Arbeitswinkel. Dadurch können Sie problematische und schwer zugängliche Stellen im Garten bequem erreichen.

- Drücken Sie den Arretierknopf und halten Sie ihn gedrückt .
- Stellen Sie den Arbeitswinkel ein .
- Lassen Sie den Arretierknopf los.
- ✓ Der Arretierknopf des Rasentrimmers rastet hörbar ein.

Trimmereinheit mit Bedienstiel verbinden

- Drücken Sie den Einrastknopf [A] am Bedienstiel und stecken Sie den Bedienstiel in die Aufnahme der Trimmereinheit bis der Einrastknopf in der Aufnahme [B] einrastet  .

Achtung !

Achten Sie korrekte Einrastung.

**Hinweis**

Als Zubehör ist ein optional erhältlicher Mittelgriff für den Bedienstiel erhältlich. Informationen und Montagehinweise finden Sie in der Bedienungsanleitung des Bedienstieles.

Betrieb**⚠️ WARNUNG !**

Falsche Handhabung des Akkus und des Ladegerätes

- ➔ Gefahr von Verletzungen und Sachschäden
- Lesen und beachten Sie die Betriebsanleitung des Bedienstieles und des Ladegerätes.

Gerät einschalten **D****⚠️ WARNUNG !**

Gefahr von Verletzungen oder Sachschäden.

- Halten Sie das Gerät während des Betriebes immer mit beiden Händen fest. Eine Hand umfasst den Handgriff, die andere Hand umfasst den Bedienstiel an dem ummantelten Bereich bzw. den optional erhältlichen Mittelgriff.

- ➔ Betätigen Sie den Einschaltsperrschalter **[A]** am Handgriff **①**.
- ➔ Betätigen Sie gleichzeitig den Ein-/Ausschalter **[B]** am Handgriff **②**.
- ➔ Lassen Sie den Einschaltsperrschalter wieder los.
- ✓ Das Gerät ist in Betrieb.

Fadennachstellung**Automatisch**

Bei jedem Ein- und Ausschalten wird der Faden aus der Fadenbox nachgestellt.

**Hinweis**

Häufiges An- und Abschalten ohne Grund führt zu erhöhtem Fadenverschleiß.

**Hinweis**

Wird der Schneidfaden während des Arbeitens durch Verschleiß zu kurz, Gerät aus- und wieder einschalten, um die Arbeitslänge des Schneidfadens automatisch zu verlängern.

Manuell **E****⚠️ WARNUNG !**

Gefahr von Verletzungen durch das Schneidwerkzeug.

- Einstellungen am Gerät nur bei abgeschaltetem Motor und stillstehendem Schneidwerkzeug vornehmen.
- Greifen Sie nicht an den rotierenden Faden.
- Vor allen Arbeiten am Gerät den Bedienstiel, in welchem sich der fest verbaute Akku befindet, entfernen.

⚠️ VORSICHT !

Verletzungsgefahr am Fadennmesser

- Nach dem Herausziehen eines neuen Fadens halten Sie das Gerät immer in der normalen Arbeitsposition, bevor Sie es einschalten.

Die manuelle Fadennachstellung ist eventuell bei der Inbetriebnahme, nach einem Wechseln der Fadenspule erforderlich.

- ➔ Drücken Sie den Knopf **①**.
- ➔ Ziehen Sie den Faden heraus **②**.

Gerät ausschalten **D**

- ➔ Lassen Sie den Ein-/Ausschalter **[B]** am Handgriff los.
- ✓ Das Gerät ist ausgeschaltet.

**Hinweis**

Das Schneidwerkzeug läuft nach dem Ausschalten noch kurze Zeit nach.

**Hinweis**

Beim Loslassen des Ein-/Ausschalters kehrt der Einschaltsperrschalter automatisch in seine Ausgangsposition zurück.

Arbeiten am Trimmer **F G H****⚠️ WARNUNG !**

Halten Sie den rotierenden Faden ungefähr parallel zum Boden (nicht mehr als 30° geneigt). Dieser Trimmer ist kein Kantenschneider. Neigen Sie den Trimmer nicht so, dass der Faden sich in einem fast rechten Winkel zum Boden dreht. Umherfliegende Teile können schwere Verletzungen verursachen.

- ➔ Halten Sie den eingeschalteten Trimmer im entsprechenden Winkel und bewegen Sie ihn von einer Seite zur anderen **F G**.
- ➔ Halten Sie zwischen Ihren Füßen und der Schutzabdeckung einen Mindestabstand von 610 mm ein **H**.

Praktische Tipps zum Trimmen **G H**

- Schneiden Sie mit der Spitze des Schneidfadens. Bewegen Sie nicht den Fadenkopf mit Gewalt durch ungeschnittenen Rasen.



Hinweis

Draht- und Lattenzäune führen zu einer verstärkten Fadenabnutzung und sogar zum Abbrechen des Fadens. An Stein- und Ziegelwänden, Bordsteinen und Holzflächen kann der Faden schnell verschleifen.

- Führen Sie den Fadenkopf nicht auf dem Boden oder andere Oberflächen.
- Bei langem Gras schneiden Sie von oben nach unten und überschreiten dabei nicht die Höhe von 30 cm.
- Halten Sie den Trimmer so, dass er in Richtung des zu schneidenden Bereichs geneigt ist.
- Schwenken Sie den Trimmer beim Schneiden von links nach rechts. Dadurch wird vermieden, dass das Schnittgut den Bediener trifft.
- Vermeiden Sie Bäume und Sträucher; Baumrinde, Holzleisten, Wandverkleidungen und Zaunpfosten zu trimmen. Diese können durch den Faden schnell beschädigt werden.

Bedienstiel mit fest verbautem Akku entfernen **I**

- Gerät ausschalten.
- Drücken Sie den Einrastknopf **[A]** am Bedienstiel **1**.
- Ziehen Sie den Bedienstiel aus der Aufnahme der Trimmereinheit **[B]** ganz heraus **2**.

Wartung

⚠️ WARNUNG !



Gefahr von Verletzungen oder Sachschäden durch sich bewegende Teile.

- Wartungs- und Reinigungsarbeiten am Gerät dürfen nur bei stillgesetztem Motor und stillstehendem Schneidwerkzeug vorgenommen werden.
- Vor allen Arbeiten am Gerät den Bedienstiel, in welchem sich der fest verbaute Akku befindet, entfernen.
- Reinigen Sie das Gerät nicht mit Wasser.
- Reparatur- und Wartungsarbeiten sowie den Austausch von Sicherheitselementen nur von einer qualifizierten Fachkraft oder einer Fachwerkstatt durchführen lassen.

Reinigung des Rasentrimmers

- Schalten Sie den Rasentrimmer aus, warten Sie bis das Schneidwerkzeug zum Stillstand gekommen ist und entfernen Sie den den Bedienstiel.

- Reinigen Sie das Gerät nach jedem Gebrauch mit einem Handfeger.
- Reinigen Sie in regelmäßigen Abständen die Lüftungsschlitze und die Unterseite des Gerätes von Grasresten.

Fadenspule austauschen **J**

⚠️ WARNUNG !



Gefahr von Verletzungen durch das Schneidwerkzeug.

- Einstellungen am Gerät nur bei abgeschaltetem Motor und stillstehendem Schneidwerkzeug vornehmen.
- Greifen Sie nicht an den rotierenden Faden.
- Vor allen Arbeiten am Gerät den Bedienstiel, in welchem sich der fest verbaute Akku befindet, entfernen.

- Drücken Sie den Spulendeckel an beiden Rastnasen gleichzeitig zusammen **1** und ziehen ihn ab **2**.
- Entnehmen Sie die Fadenspule **3**.
- Entfernen Sie eventuelle Verschmutzungen.
- Hängen Sie den Faden aus der Fixierung der neuen Spule (optionales Zubehör **[A]**) aus **4**.
- Legen Sie die Spule in die Fadenbox ein **5**.
- Fädeln Sie das Fadenende der Spule durch die Öse der Fadenbox **6**.
- Drücken Sie den Spulendeckel an beiden Rastnasen gleichzeitig zusammen und stecken Sie ihn auf die Fadenspule, bis er einrastet **7**.

Transport und Lagerung

⚠️ WARNUNG !



Gefahr von Verletzungen durch das Schneidwerkzeug.

- Vor jedem Transport und jeder Lagerung das Gerät abschalten und den Stillstand des Schneidwerkzeuges abwarten.
- Entfernen Sie Bedienstiel vor Transport oder Lagerung.

Transport

- Sichern Sie das Gerät ausreichend gegen unbeabsichtigtes Verrutschen wenn Sie es auf oder in einem Fahrzeug transportieren.

Lagerung

- Führen Sie nach jeder Saison eine gründliche Reinigung an Ihrem Gerät durch.
- Lagern Sie das Gerät stets an einem trockenen und sicheren Ort, welcher unzugänglich für Kinder ist.
- Lagern Sie den Bedienstiel und den Rasentrimmer getrennt voneinander.
- Lagern Sie den Bedienstiel an einem kühlen und trockenen Ort. Empfohlene Lagertemperatur ca. 0 - 23 °C.

- Halten Sie den Rasentrimmer und insbesondere seine Plastikbestandteile fern von Bremsflüssigkeiten, Benzin, erdölhaltigen Produkten, Kriechölen etc. Sie enthalten chemische Stoffe, welche die Plastikbestandteile des Rasentrimmers beschädigen, angreifen oder zerstören können.
- Düngemittel und andere Gartenchemikalien enthalten Stoffe, die stark korrosiv auf die Metallteile des Rasentrimmers wirken können. Lagern Sie Ihren Rasentrimmer daher nicht in der Nähe dieser Stoffe.

Beseitigung von Störungen

⚠️ WARNUNG !



Gefahr von Verletzungen oder Sachschäden

- Suchen Sie im Zweifelsfall immer eine Fachwerkstatt auf.
- Stellen Sie vor jeder Prüfung oder vor Arbeiten am Gerät den Motor ab und entfernen Sie den Bedienstiel.

Problem	Mögliche Ursache	Abhilfe
Das Gerät schaltet ab.	Der Akku ist zu heiß.	Lassen Sie den Akku abkühlen.
	Der Akku ist entladen.	Laden Sie den Akku auf.
	Temperatur des Gerätes (Elektronik) ist zu hoch.	Lassen Sie das Gerät abkühlen und reinigen Sie ggf. die Lüftungsschlitze
	Überstromauslösung	Suchen Sie bei erneutem Auftreten eine Fachwerkstatt auf.
Das Gerät lässt sich nicht einschalten.	Der Akku ist entladen.	Laden Sie den Akku auf.
	Überstromauslösung	Suchen Sie bei erneutem Auftreten eine Fachwerkstatt auf.
	Temperatur des Akkus zu hoch oder zu niedrig.	Lassen Sie den Akku abkühlen bzw. aufwärmen.
	Der Akku ist defekt.	Lassen Sie den Akku in dem Bedienstiel von einer Fachwerkstatt überprüfen.
Die automatische Fadennachstellung funktioniert nicht.	Die Spule ist leer.	Tauschen Sie die Fadenspule aus.
	Die Verzahnung zwischen Fadenbox und Fadenspule ist verschmutzt.	Säubern Sie die Teile mit Bürste vom Schmutz.
	Der Faden ist abgerissen und in die Fadenspule eingezogen. Der Faden hat sich auf der Spule verklemmt.	Entnehmen Sie die Fadenspule, ggf. wickeln Sie den Faden mit leichtem Zug neu auf und legen Sie die Spule ein.
	Der Faden ist auf der Spule verschweißt.	Entfernen Sie den verschweißten Fadenteil, ggf. wickeln Sie den Faden mit leichtem Zug neu auf und legen Sie die Spule ein.
Der Faden reißt zu häufig ab.	Der Fadenkontakt besteht zu feststehenden Objekten z. B. Zäune, Bäume etc.	Halten Sie genügend Abstand zu den Objekten ein.
Starke Vibration	Befestigungselemente des Gerätes haben sich gelöst.	Suchen Sie eine Fachwerkstatt auf.

Garantie

In jedem Land gelten die von unserer Gesellschaft oder dem Importeur herausgegebenen Garantiebestimmungen. Störungen beseitigen wir an ihrem Gerät im Rahmen der Gewährleistung kostenlos, sofern ein Material- oder Herstellungsfehler die Ursache sein sollte. Im Garantiefall wenden Sie sich bitte an Ihren Verkäufer oder die nächstgelegene Niederlassung.

EG-Konformitätserklärung



Weitere Angaben zum Gerät finden Sie auf der separat beigelegten EG-Konformitätserklärung, die ein Bestandteil dieser Betriebsanleitung ist.

Umweltgerechte Entsorgung

Elektrowerkzeuge, Zubehör und Verpackungen müssen einer umweltgerechten Wiederverwertung zugeführt werden.



Akkus/Batterien:

Werfen Sie Akkus/Batterien nicht in den Hausmüll, ins Feuer oder ins Wasser. Akkus/Batterien müssen gesammelt, recycelt oder auf umweltfreundliche Weise entsorgt werden.

Elektrowerkzeuge (ohne Akkus/Batterien):

Werfen Sie das Elektrowerkzeug nicht in den Hausmüll! Geben Sie es in einer geeigneten Entsorgungseinrichtung ab.

Contents	
Meaning of the symbols.....	18
For your safety.....	19
Safety information.....	20
Intended use.....	22
Identification plate.....	22
Operating controls	22
First use.....	22
Assembly	23
Operation.....	23
Servicing.....	24
Transport and storage	25
Troubleshooting.....	26
Warranty	26
CE Declaration of Conformity	26
Environmentally-friendly disposal.....	26

Meaning of the symbols	
	WARNING! To reduce the risk of injury, read the instruction manual!
	Wear safety goggles! / Wear ear defenders!
	Wear ear defenders!
	Wear safety goggles!
	Caution! Do not allow any other persons to enter the danger area.
	Do not leave the device in the rain!
	Danger! Pull out the mains plug before adjustment, cleaning or servicing and if the power cable is damaged! - When using mains powered machines.

Note
Observe the symbols and their meaning in the operating manual for the operating arm.

For your safety

Before using your device for the first time, read this instruction manual carefully and observe the instructions. Keep this instruction manual for later use or subsequent owners.

Read all safety information and instructions. Failure to observe safety information and instructions may lead to electric shock, fire and/or severe injury. **Keep all information on safety precautions and instructions for future use.**

- The term "power tool" used in the safety information refers to mains-powered electrical tools (with a mains cable) and power pack-powered electrical tools (without a mains cable).
- Before using for the first time, you must read the safety information! Failure to observe the instruction manual and the safety instructions can result in damage to the device and danger for the operator and other persons.
- All persons involved with first use, operation and servicing of the device, must have appropriate qualifications.

For your safety

The making of unauthorised changes or conversions is not permitted

Do not make any changes to the device or convert it to make other machinery. Such changes can result in personal injury and incorrect operation.

- Repairs to the device must only be performed by trained persons who have been instructed to do so. When doing so always use original spare parts. This ensures that the safety of the device is maintained.

Information symbols in this manual

The signs and symbols in this manual should help you to use the manual and device quickly and safely.



Note

Information to ensure the most effective and practical use of the device.

→ Step

Requires you to perform an action.

✓ Action result

This is the result of a sequence of steps.

[1] Item number

Item numbers are indicated in the text by square brackets [].

Illustration label

Illustrations are numbered with letters and identified in the text.

Step number

The defined sequence of steps is numbered and identified in the text.

Danger levels of warning information

The following danger levels are used in this instruction manual to indicate potentially dangerous situations:

DANGER !



A dangerous situation is highly likely and, if the measures are not followed, will result in severe injury and even death.

WARNING!



A dangerous situation may occur and, if the measures are not followed, will result in severe injury and even death.

CAUTION!



A dangerous situation may occur and, if the measures are not followed, will result in slight or minor injuries.

Attention!

A possibly harmful situation may occur which if not avoided will result in property damage.

Safety information content

DANGER !



Type and source of the danger!

- Consequences of non-observation
- Measure for preventing the danger

CAUTION!



The power pack is permanently installed in the operating arm.

Attention!

The power pack is permanently installed in the operating arm.

Safety information

Protection of yourself and others

- **For safety reasons, children or persons who are not familiar with the instruction manual and operation of the trimmer, must not use it.** The minimum age of users may be defined by local or national legislation.
- **Do not operate the trimmer when there are people (especially children) or animals in the immediate vicinity.** Ensure children do not play with the trimmer.
- **Stop working if you notice any people (especially children) or pets nearby.**
- **This device must not be used by children or persons with reduced physical, sensory or mental capabilities or with inadequate experience or insufficient knowledge. Likewise persons must be familiar with this instruction manual before using the device.** The minimum age for using the device may be specified by local or national legislation.
- **Cleaning and servicing may not be carried out by children.**
- **Only switch the motor on if your feet and hands are at a safe distance from the cutting element.**
- **Always wear sturdy shoes and long trousers as well as other appropriate personal protective equipment (safety glasses, ear defenders, safety gloves etc.) when working with the trimmer.** The wearing of personal protective equipment minimises the risk of injury. Do not wear loose clothing, etc., which could be caught by the cutting tool.
- **The operator or user is responsible for accidents, injuries to other people or damage to their property.**

Before use

- **Before use, make sure you are familiar with the trimmer, its functions and controls.**
- **Do not use any trimmer whose switch is defective and which can no longer be switched on or off.** It must be repaired by a qualified expert or workshop.
- **Never use a device with damaged or missing guards or covers.** They must be repaired or replaced by a qualified expert or workshop.
- **Before use, make sure that the lawn is free from branches, stones, wire etc. and look out for such objects the whole time when trimming.**

- **Before making adjustments to the device or cleaning it, switch off the device and remove the operating arm in which the power pack is permanently installed.**
- **Read and observe the operating instructions of the charger and the operating arm in which the power pack is permanently installed.**

Tips for use

- **Beware of injuries to the feet and hand caused by the cutting element.**
- **Always remove the operating arm from the device:**
 - Whenever you leave the device unattended.
 - Before removing blockages.
 - Before checking cleaning or working on the device.
 - After impacting a foreign body to check the device for damage.
 - For immediate checking if the device starts to vibrate excessively.
- **Do not use the device in potentially explosive atmospheres containing flammable liquids, gases or dusts.** The trimmer may create sparks, which could ignite the dust or vapours.
- **Never leave the trimmer unattended during breaks and store it in a secure location.**
- **Hold the trimmer parallel to the lawn when switching on, otherwise there is a risk of injury.**
- **Also when working maintain a safe distance relative to the rotating line.**
- **Do not reach into the area of the rotating line.**
- **Do not injure yourself on the line cutter. After pulling out new line, always hold the device in its normal working position before you switch it on.**
- **Always hold on to the device with both hands during operation. One hand holds the handle, the other hand holds the operating arm in the cased area or the optionally available middle handle.**
- **Wear suitable safety goggles and ear defenders!**
- **Adopt a normal posture. Ensure you are standing securely and that you maintain your balance at all times.** Pay particular attention, if you are working on a slope. Do not run, rather walk forwards at a steady pace. This will ensure that you can maintain better control of the device if unexpected situations occur.
- **Take extra care if you are walking backwards. Risk of tripping!**

Safety information

- **Remove the operating arm from the device when carrying the device to or from separate working positions.**
- **Never bypass or manipulate safety devices installed on the device.**
- **Do not push the line box into the ground or hit it against wall edges. If the line box suddenly receives a heavy blow, be prepared for increased vibration at the handle.** If this does occur, the device must be checked and, if necessary, repaired by a qualified expert or workshop.
- **Removal of safety devices or replacement of the line spool must only be performed with the operating arm removed, in which the permanently installed power pack is located.** Use only original line spools and observe the fitting instructions!
- **Ensure that ventilation slots are free from dirt.**
- **Do not clean the trimmer using water.**
- **Store the device in a secure location.**
- **Store the device out of reach of children.**
- **Do not repair the device yourself; it must be repaired by a qualified expert or workshop.**
- **Let the device cool down before putting it away and/or storing it.**

Information about vibrations

- **Vibrations can cause nerve damage and impair the blood circulation in the hands and arms.**
- **When working in the cold, wear warm clothing and keep your hands warm and dry.**
- **Take breaks.**
- **If you notice that the skin of your fingers or hands goes numb, tingles, hurts or goes white, stop working with the machine and, if necessary, consult a doctor.**
- **The specified vibration emission values:**
 - Were measured according to a standardised testing procedure.
 - Make it possible to estimate the power tool emissions and compare these with different power tools. Dependent on the conditions of use, the state of the power tool or tools inserted for use with it, the actual vibration load may be higher or lower. When estimating the emissions, consider doing so during work pauses and phases when the tool is under reduced load. Based on the correspondingly adjusted estimated values, take protective actions, e.g. organisational actions.

After use

- **Switch the device off, remove the operating arm, in which the permanently installed power pack is located, from the device and check the device for damage. Attention, danger! Cutting tool still running!**
- **If you need to clean or service the device, switch it off and remove the operating arm, in which the power pack is located, from the device.**
- **Always wait until the cutting tool comes to a standstill and do not touch any moving dangerous parts without first removing the operating arm, in which the permanently installed power pack is located, from the device.**
- **Never replace the non-metallic cutting element with a metallic cutting element!**
- **Always wait until the cutting tool comes to a standstill and do not touch any moving dangerous parts without first removing the operating arm, in which the permanently installed power pack is located, from the device.**
- **Spare parts must meet the requirements of the manufacturer.** Therefore, use only original spare parts or those spare parts authorised by the manufacturer. When replacing spare parts, always observe the supplied fitting instructions. Remove the operating arm, in which the power pack is located, from the device beforehand.
- **Repairs must only be performed by a qualified technician or service centre. Specialist workshop addresses can be found on our website.**
- **Only use the power packs intended for this purpose in power tools.** Use of other power packs can result in injuries and fires.
- **This trimmer is intended for the care of lawn edges and smaller grass and lawn areas in private households.** The device must not be used for purposes other than those intended because of the risk of bodily injury to the user or other persons.
- **Only use the trimmer in daylight or under bright artificial light.** Keep your work area clean and well lit.
- **Only use the trimmer in dry weather conditions.** Keep the device away from rain or dampness and do not use it during a storm. The ingress of water into the trimmer increases the risk of an electric shock.

Safety information

- **Prior to removal of the operating arm, the device must be switched off beforehand.**
- **Even if all safety and operating instructions are heeded, there is always a residual risk of injury and property damage.** Always bear this in mind.
- **Replace all worn or damaged information signs on the device.**
- **Only use the power packs/operating arms approved by the manufacturer with permanently installed power packs and chargers.**
The designations of the approved power packs/operating arms with permanently installed power packs and chargers are listed in the enclosed CE Declaration of Conformity.
For reasons of safety, installation/removal and disposal of the power pack in the operating arm may only be performed by a specialist workshop during the service life of the device.

Intended use

The trimmer with inserted line spool is intended solely for the care of lawn edges and smaller grass and lawn areas in private households. Any other use is classed as an unintended use. The user is liable for any damage arising from unintended use.

Incorrect/abnormal use

This trimmer should not be used in public facilities, parks, sports grounds, roads etc. nor in agriculture or forestry. To prevent bodily injury to the user, the trimmer must not be used to cut thicker branches or for shredding for the purpose of composting.

Identification plate

Position

The identification plate is located on the trimmer casing.



Note

The label has the status of a certificate. It must never be altered or obliterated.

Layout

- 1 Manufacturer
- 2 Device group
- 3 Model name
- 4 Rated voltage, kind of current
- 5 Engine speed in rpm
- 6 Weight
- 7 Disposal instruction
- 8 Year of manufacture
- 9 Guaranteed sound level
- 10 CE mark
- 11 Model number
- 12 Serial number

Operating controls

Operating elements

- 1 Lock-on switch
 - 2 On/off switch on the handle
 - 3 Locking button
 - 4 Working angle adjustment locating button
 - 5 Protective cover
 - 6 Spool cap
 - 7 Line spool
 - 8 Line box
 - 9 Line knife
 - 10 Operating arm *(with permanently installed power pack)
 - 11 Holding area for the hand / fastening area for the optional middle handle
 - 12 Handle
- *Necessary operating element (not supplied)

First use

Supplementary documentation



Make sure the supplied instruction manuals of the charger and operating arm are available. Please read and understand them before using the device.

Power pack charging

WARNING!



Only charge the power pack using the charger approved by the manufacturer. The designations of the approved chargers are listed in the enclosed CE Declaration of Conformity.

Attention!

The power pack is supplied partially charged. Before first use, fully charge the power pack to ensure full capacity of the power pack.

⚠ CAUTION!



The power pack is permanently installed in the operating arm.

- Power pack charging must be carried out according to the instructions in the supplementary documentation.

Operating times

- Observe local regulations.
- Check with your local authorities to determine if there are any operating time limitations.

Assembly

⚠ WARNING!



- Risk of injuries due to the cutting tool.
- Only adjust the device with the motor switched off and the cutting tool at a standstill.
 - Do not reach into the area of the rotating line.
 - Before any work on the device, remove the operating arm with the permanently installed power pack beforehand.

Fitting the protective cover **A**

- Position the protective cover **[A]** on the motor housing **①**.
- Fasten the protective cover to the motor housing **[B]** using the supplied screws **[C]** **②**.

i Note
Only tighten the screws by hand.

Adjusting the working angle **C**

⚠ WARNING!



- Risk of injuries due to the cutting tool.
- Only adjust the device with the motor switched off and the cutting tool at a standstill.
 - Do not reach into the area of the rotating line.
 - Before any work on the device, remove the operating arm with the permanently installed power pack beforehand.

The trimmer can be set in any of three different working angles. This allows you to easily reach problematic and difficult-to-access positions in the garden.

- Press and hold the locating button **①**.
- Set the working angle **②**.
- Release the locating button.
- ✓ The locating button of the lawn trimmer engages audibly.

Connecting the trimmer unit to the operating arm **B**

- Press the locking button **[A]** on the operating arm and insert the operating arm into the receptacle on trimmer until the locking button **[B]** engages **① ②**.

Attention!

Ensure the button is correctly engaged.

i Note
A middle handle is available as an optional accessory for the operating arm. You can find more information and assembly instructions in the operating manual for the operating arm.

Operation

⚠ WARNING!



- Incorrect handling of the power pack and the charger
- Risk of injuries and material damage
 - Read and observe the operating manual of the operating arm and the charger.

Switching on the device **D**

⚠ WARNING!



- Risk of injuries or material damage.
- Always hold on to the device with both hands during operation. One hand holds the handle, the other hand holds the operating arm in the cased area or the optionally available middle handle.

- Press the lock-on switch **[A]** on the handle **①**.
- Simultaneously press the on/off switch **[B]** on the handle **②**.
- Release the lock-on switch.
- ✓ The device operates.

Adjusting the line

Automatic

With each switching off and on the line is adjusted out of the line cassette.

i Note
Frequently switching on and off without reason results in increased line wear.

i Note
If the cutting line becomes too short during operation due to wear, switch the device off and then back on again to extend the working length of the cutting line automatically.

Manual **E**

WARNING!



Risk of injuries due to the cutting tool.

- Only adjust the device with the motor switched off and the cutting tool at a standstill.
- Do not reach into the area of the rotating line.
- Before any work on the device, remove the operating arm with the permanently installed power pack beforehand.

CAUTION!



Risk of injury on the line cutter

- After pulling out new line, always hold the device in its normal working position before you switch it on.

Manual line adjustment may be necessary during first use after changing the line spool.

- ➔ Press button **1**.
- ➔ Pull the line out **2**.

Switching the device off **D**

- ➔ Release the on/off switch **[B]** on the handle.
- ✓ The device is switched off.



Note

The cutting tool continues to run for a brief period after being switched off.



Note

The lock-on switch automatically returns to its initial position when you release the on/off switch.

Working on the trimmer **F G H**

WARNING!



Hold the rotating line roughly parallel to the ground (not inclined by more than 30°). This trimmer is not an edge trimmer. Do not incline the trimmer so that the line rotates at a right angle to the ground. The resulting flying debris could cause severe injuries!

- ➔ With the trimmer switched on, hold it at an appropriate angle and move it from side to side **F G**.
- ➔ Maintain a minimum distance 610 mm between your feet and the protective cover **H**.

Practical trimming tips **G H**

- ➔ Cut using the tip of the cutting line. Do not use excessive force when moving the cutting head through uncut grass.



Note

Wire and picket fences result in increased line wear and even in breaking of the line. The line may wear quickly on stone and brick walls, kerbstones and wooden surfaces.

- ➔ Do not move the line head over the surface of the ground or other surfaces.
- ➔ In the case of long grass, cut from up to down and do not exceed the height of 30 cm in the process.
- ➔ Hold the trimmer so that it is inclined towards the area to be cut.
- ➔ When cutting, rotate the trimmer from left to right. This prevents cuttings hitting the operator.
- ➔ Avoid trimming trees and bushes, bark, wooden slats, wall cladding and fence posts. The line could quickly and easily damage them.

Removing the operating arm with permanently installed power pack **I**

- ➔ Switching the device off
- ➔ Press the locking button **[A]** on the operating arm **1**.
- ➔ Pull the operating arm out of the receptacle of the trimmer unit **[B]** completely **2**.

Servicing

WARNING!



Risk of injuries or material damage due to moving parts.

- Only clean or service the device if the motor is stationary and also the cutting tool.
- Before any work on the device, remove the operating arm with the permanently installed power pack beforehand.
- Do not clean the device with water.
- Repair and service work as well as the replacement of safety elements must be performed by a qualified expert or workshop.

Cleaning the trimmer

- ➔ Switch the trimmer off and wait until the cutting tool comes to a standstill and remove the operating arm.
- ➔ Clean the device with a hand brush after every use.
- ➔ Clean the ventilation slots and underside of the device at regular intervals to remove grass residues.







Replacing the line spool

WARNING!



Risk of injuries due to the cutting tool.

- Only adjust the device with the motor switched off and the cutting tool at a standstill.
- Do not reach into the area of the rotating line.
- Before any work on the device, remove the operating arm with the permanently installed power pack beforehand.

- ➔ Simultaneously strongly press both of the engaging lugs of the spool cap together  and pull it off .
- ➔ Remove the line spool .
- ➔ If necessary, remove any dirt.
- ➔ Extend the thread out of the new spool fitting (optional accessories) [A] .
- ➔ Insert the spool in the line box .
- ➔ Thread the end of the thread of the coil through the eye of the line box .
- ➔ Simultaneously strongly press both of the engaging lugs of the spool cap together and push it on to the line spool until it engages .

Transport and storage

WARNING!



Risk of injuries due to the cutting tool.

- Before transport or storage, switch off the device and wait until the cutting tool comes to a standstill.
- Remove the operating arm before transporting or storing the device.

Transport

- ➔ Secure the device sufficiently to prevent its unintentional slipping if you are transporting it on or in a motor vehicle.

Storage

- ➔ Clean your device thoroughly at the end of every season.
- ➔ Always store the device in a dry and safe location that is inaccessible to children.
- ➔ Store the operating arm and trimmer separately.
- ➔ Store the operating arm in a cool and dry location. Recommended storage temperature approx. 0 - 23°C
- ➔ Keep the trimmer and especially its plastic components away from brake fluids, petrol, mineral oil containing products, penetrating oils etc. They contain chemical substances that can damage, attack or destroy the plastic components of the trimmer.
- ➔ Fertilizers and other garden chemicals contain substances that may have a highly corrosive effect on the metal parts of the trimmer. Therefore do not store your trimmer in the vicinity of these substances.

Troubleshooting

⚠ WARNING!



Risk of injuries or material damage

- In case of doubt always consult a specialist workshop.
- Before any inspection or any work on the device, switch off the motor and remove the operating arm.

Problem	Possible cause	Remedy
The device switches off.	The power pack is too hot.	Allow the power pack to cool.
	The power pack is discharged.	Charge the power pack.
	The temperature of the device (electronics) is too high.	Allow the device to cool and if necessary, clean the ventilation slots
	Overcurrent release	If this occurs again take your device to a specialist workshop.
The device will not switch on.	The power pack is discharged.	Charge the power pack.
	Overcurrent release	If this occurs again take your device to a specialist workshop.
	Power pack temperature too high or too low.	Allow the power pack to cool down or heat up.
	The power pack is defective.	Arrange for the power pack and operating arm to be checked by a specialist workshop.
Automatic line adjustment does not work.	The spool is empty.	Replace the line spool.
	The toothing between the line box and the line spool is dirty.	Use a brush to remove dirt from the parts.
	The line has torn off and is pulled into the line spool. The line has become caught in the spool.	Take off the line spool, if necessary rewind the line by gently pulling and insert the spool.
	The line is welded onto the spool.	Remove the welded line part, if necessary rewind the line by gently pulling and insert the spool.
The line breaks off too frequently.	The line comes into contact too frequently with fixed objects, e.g. fences, trees, etc.	Maintain a sufficient distance away from objects.
Strong vibrations	Device fasteners have come loose.	Consult a specialist workshop.

Warranty

The warranty conditions of our local company or importer apply in all countries. Under the terms of the warranty we will repair faults on your device free of charge, insofar as material or manufacturing defects are the cause. To make a claim under warranty please contact your seller or your nearest branch.

CE Declaration of Conformity



Further details about the device are contained on the separately enclosed CE Declaration of Conformity, which forms part of this instruction manual.

Environmentally-friendly disposal

Power tools, accessories and packaging must be disposed of via an environmentally compatible recycling chain.









Power packs/batteries:

Do not dispose of power packs/batteries in domestic waste, by burning or throwing into water. Power packs/batteries must be collected, recycled or disposed of in an environmentally-friendly manner.

Power tools (without power packs/batteries):

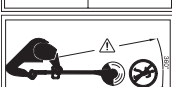
Do not throw your old power tool away with the domestic waste. Take it to a disposal facility.

Table des matières	Signification des symboles
Signification des symboles 27	 AVERTISSEMENT ! Pour réduire le risque de blessures, lire la notice d'utilisation !
Pour votre sécurité 28	
Consignes de sécurité 29	
Utilisation conforme 31	
Plaque signalétique 31	 Porter une protection des yeux ! / Porter une protection auditive !
Éléments de commande 32	
Mise en service 32	 Porter un casque antibruit !
Montage 32	
Fonctionnement 33	 Porter des lunettes de protection !
Maintenance 34	
Transport et entreposage 35	 Prudence ! Les personnes étrangères doivent se tenir à l'écart de la zone dangereuse.
Dépannage 36	
Garantie 36	 N'exposez jamais l'appareil à la pluie !
Déclaration de conformité CE 36	
Élimination conforme aux impératifs écologiques . 36	 Danger ! Avant les travaux de réglage, de nettoyage et de maintenance, débrancher la fiche d'alimentation en cas de détérioration du câble ! - sur les machines à fonctionnement sur secteur.
	 Remarque <i>Respectez les symboles ainsi que leur signification dans la notice d'utilisation du manche de commande.</i>

Pour votre sécurité



Avant d'utiliser l'appareil pour la première fois, lisez attentivement la présente notice d'utilisation et respectez les instructions qu'elle contient. Conservez la présente notice d'utilisation en vue d'une utilisation ultérieure et remettez-la au nouveau propriétaire en cas de cession.

Lisez l'intégralité des instructions et des consignes de sécurité. Le non-respect des instructions et des consignes de sécurité peut entraîner une électrocution, un incendie et / ou de graves blessures. **Conservez toutes les instructions et consignes de sécurité pour pouvoir les consulter plus tard.**

- ➔ Le terme « outil électrique » utilisé dans les consignes de sécurité désigne les outils électriques à fonctionnement sur secteur (avec câble d'alimentation) ou sans fil (sur batterie, sans câble d'alimentation).
- ➔ Veuillez impérativement lire les consignes de sécurité avant la première mise en service ! Le non-respect de la notice d'utilisation et des consignes de sécurité peut endommager l'appareil et engendrer des dangers pour l'utilisateur et d'autres personnes.
- ➔ toutes les personnes chargées de la mise en service, de l'utilisation et de la maintenance de l'appareil doivent disposer des qualifications requises.

Pour votre sécurité

Interdiction de procéder à des modifications et transformations arbitraires

Il est interdit de transformer l'appareil ou de fabriquer des appareils supplémentaires à partir de ce dernier. De telles modifications peuvent provoquer des dommages corporels et être à l'origine de dysfonctionnements.

→ Seules des personnes mandatées et formées sont autorisées à réparer l'appareil. Utilisez toujours des pièces de rechange d'origine. Cela permet de préserver la sécurité de l'appareil.

Symboles d'information figurant dans la présente notice

Les repères et symboles figurant dans la présente notice vous aident à garantir une prise en main rapide et une utilisation en toute sécurité de l'appareil.



Remarque

Informations à propos de la méthode d'utilisation la plus efficace ou la plus pratique de l'appareil.

→ Étape de la procédure

Vous invite à réaliser une action.

✓ Résultat de la procédure

Vous trouverez ici le résultat du déroulement des étapes de la procédure.

[1] N° de position

Les numéros de position apparaissent dans le texte entre crochets [].

A Identification des illustrations

Les illustrations sont identifiées par des lettres qui apparaissent dans le texte.

① N° de l'étape de la procédure

Les suites d'étapes d'une procédure sont identifiées par des numéros qui apparaissent dans le texte.

Niveaux de danger des mentions d'avertissement

Les niveaux de danger suivants sont utilisés dans la présente notice d'utilisation pour attirer l'attention sur des situations potentiellement dangereuses :

▲ DANGER !



La situation dangereuse décrite est imminente et provoquera, lorsque les mesures ne sont pas observées, de graves blessures, voire la mort.

▲ AVERTISSEMENT !



La situation dangereuse décrite peut survenir et provoquer, lorsque les mesures ne sont pas observées, de graves blessures, voire la mort.

▲ PRUDENCE !



La situation dangereuse décrite peut survenir et provoquer, lorsque les mesures ne sont pas observées, des blessures légères ou mineures.

Attention !

Une situation potentiellement dangereuse peut survenir et provoquer, à moins de l'éviter, des dommages matériels.

Structure des consignes de sécurité

▲ DANGER !



Nature et source du danger !

- ↻ Conséquences en cas de non-observation
- Mesure à prendre afin d'éviter le danger

▲ PRUDENCE !



L'accumulateur est monté à demeure dans le manche de commande.

Attention !

L'accumulateur est monté à demeure dans le manche de commande.

Consignes de sécurité

Protection de l'utilisateur et des personnes

- **Pour des raisons de sécurité, il est interdit aux enfants et aux autres personnes qui ne connaissent pas le contenu de la notice d'utilisation d'utiliser le coupe-herbe.** Observer la réglementation locale relative à l'âge minimum de l'utilisateur.
- **Ne mettez pas le coupe-herbe en marche tant que des personnes (en particulier des enfants) ou des animaux se trouvent à proximité immédiate de ce dernier.** Veillez également à ce que les enfants ne jouent pas avec le taille-herbe.
- **Interrompez l'utilisation de la machine dès que vous remarquez que des personnes (en particulier des enfants) ou des animaux se trouvent à proximité.**
- **Cet appareil ne doit pas être utilisé par des enfants, ni par des personnes dont les facultés physiques, sensorielles et intellectuelles sont limitées ou ne disposant pas de suffisamment d'expérience ou des connaissances requises.** L'appareil ne doit pas non plus être utilisé par les personnes qui ne sont pas familiarisées avec la présente notice d'utilisation. Les réglementations locales peuvent fixer une limite d'âge pour les utilisateurs.
- **Il est interdit de confier les opérations de nettoyage et de maintenance à des enfants.**
- **N'allumez le moteur que lorsque vos pieds et mains se trouvent à une distance sûre du dispositif de coupe.**
- **Lors des travaux effectués avec ou sur le taille-herbe, portez toujours des chaussures robustes et un pantalon ainsi que tous les équipements de protection individuelle appropriés (lunettes de protection, casque de protection acoustique, gants de travail, etc.).** Le port des équipements de protection individuelle réduit le risque de blessures. Évitez de porter des vêtements amples susceptibles d'être happés par l'outil de coupe.
- **Les utilisateurs sont tenus responsables des accidents causés aux personnes et aux dommages causés aux biens de ces dernières.**

Avant l'utilisation

- **Avant le début des travaux, familiarisez-vous avec le taille-herbe, ses fonctions ainsi que ses éléments de commande.**

- **N'utilisez pas le taille-herbe lorsque son interrupteur est défectueux et qu'il n'est plus possible de l'allumer ou de l'éteindre.** Confiez la réparation de l'interrupteur à un technicien qualifié ou à un atelier spécialisé.
- **N'utilisez jamais un appareil avec des dispositifs de protection ou des capots endommagés ou manquants.** Demandez à un technicien qualifié ou à un atelier spécialisé de les réparer ou de les remplacer, le cas échéant.
- **Avant l'utilisation, ramassez toutes les branches, pierres, fils de fer, etc. qui traînent sur la pelouse et assurez-vous pendant toute la durée de la coupe que vous n'avez rien oublié.**
- **Avant d'effectuer des réglages sur l'appareil ou de le nettoyer, éteignez l'appareil et retirez le manche de commande dans lequel l'accumulateur est monté à demeure.**
- **Veillez lire et respecter la notice d'utilisation du chargeur et du manche de commande dans lequel l'accumulateur est monté à demeure.**

Durant l'utilisation

- **Attention au risque de blessures pouvant être occasionnées au niveau des pieds et des mains par le dispositif de coupe.**
- **Retirez toujours le manche de commande de l'appareil :**
 - chaque fois que vous vous éloignez de ce dernier.
 - avant de procéder à des déblocages.
 - avant de procéder à des travaux de contrôle ou de nettoyage sur l'appareil.
 - après être entré en contact avec un corps étranger pour vérifier si l'appareil est endommagé.
 - pour vérifier immédiatement l'appareil lorsque celui-ci commence à vibrer fortement.
- **Ne travaillez pas avec l'appareil dans un environnement présentant un risque d'explosion, où se trouvent des liquides, des gaz ou des poussières inflammables.** Le taille-herbe peut produire des étincelles qui risqueraient d'enflammer la poussière ou les vapeurs.
- **Si vous interrompez le travail, ne laissez jamais le coupe-herbe sans surveillance et rangez-le dans un lieu sûr.**
- **Lors de la mise en marche, positionnez le taille-herbe parallèlement à la pelouse afin d'écartier tout risque de blessure.**
- **Pendant le travail, observez également une distance de sécurité par rapport au fil rotatif.**
- **Gardez vos mains loin du fil rotatif.**

Consignes de sécurité

- **Soyez vigilant afin d'éviter toute blessure au niveau de la lame coupe-fil. Après avoir tiré un nouveau fil, maintenez toujours l'appareil dans sa position de travail normale avant de le mettre en marche.**
- **Pendant le fonctionnement, tenez toujours l'appareil fermement à deux mains. Une main saisit la poignée, l'autre main saisit le manche de commande au niveau de la zone gainée ou la poignée centrale disponible en option.**
- **Portez des lunettes de protection et un casque de protection acoustique appropriés !**
- **Évitez toute posture anormale. Veillez à une bonne stabilité et à ne pas perdre l'équilibre.** Soyez particulièrement vigilant lorsque vous évoluez sur une pente. Ne courez pas, mais marchez à une allure modérée vers l'avant. Cela vous permettra de mieux contrôler l'appareil en présence d'une situation inattendue.
- **Soyez particulièrement prudent lorsque vous reculez. Risque de trébuchement !**
- **Pendant le transport depuis / vers les différents lieux de travail, retirez le manche de commande de l'appareil.**
- **Ne contournez et ne manipulez jamais les dispositifs de commutation installés sur l'appareil.**
- **Ne cognez pas le boîtier de fil contre le sol ni contre les bordures de murs. Si le boîtier de fil a subi un choc violent, les vibrations peuvent augmenter au niveau de la poignée.** Si tel est le cas, l'appareil doit être contrôlé et, le cas échéant, réparé par un technicien qualifié ou un atelier spécialisé.

Remarques à propos des vibrations

- **Les vibrations peuvent causer des troubles neurologiques et perturber la circulation sanguine dans les mains et bras.**
 - **Lors de travaux effectués en environnement froid, portez des vêtements chauds et maintenez vos mains au chaud et au sec.**
 - **Faites des pauses.**
 - **Si vous constatez que la peau de vos doigts ou de vos mains s'engourdit, picote, fait mal ou blanchit, arrêtez immédiatement de travailler avec la machine et consultez éventuellement un médecin.**
- **Les valeurs d'émission de vibrations indiquées :**
 - Ont été mesurées selon un procédé de contrôle normalisé.
 - Permettent une estimation des émissions de l'outil électrique et de comparer différents outils électriques. La charge effective peut varier en fonction des conditions d'utilisation, de l'état de l'outil électrique ou des outils utilisés. Pour l'estimation, veuillez tenir compte des temps de pause et des phases de charge moindre. En cas de valeurs estimées adaptées en conséquence, veuillez fixer des mesures de protection, par ex. des mesures d'ordre organisationnel.

Après l'utilisation

- **Éteignez l'appareil, retirez le manche de commande dans lequel l'accumulateur est monté à demeure de l'appareil et assurez-vous que l'appareil n'est pas endommagé. Attention, danger ! L'outil de coupe continue de fonctionner par inertie !**
- **En cas de réalisation de travaux de maintenance et de nettoyage sur l'appareil, éteignez ce dernier et retirez le manche de commande dans lequel l'accumulateur est monté à demeure de l'appareil.**
- **Attendez toujours que l'outil de coupe se soit immobilisé et ne touchez aucune pièce mobile dangereuse sans avoir retiré au préalable le manche de commande dans lequel l'accumulateur est monté à demeure de l'appareil.**
- **Le retrait des dispositifs de protection ou le remplacement de la bobine de fil ne doit être effectué qu'après avoir retiré le manche de commande dans lequel l'accumulateur est monté à demeure. Utilisez exclusivement des bobines de fil en plastique d'origine et observez les instructions de montage !**
- **Veillez à ce que les fentes d'aération ne soient pas obstruées par des impuretés.**
- **Le taille-herbe ne doit pas être lavé à l'eau.**
- **Rangez l'appareil en lieu sûr.**
- **Rangez l'appareil hors de portée des enfants.**
- **Ne réalisez aucune réparation vous-même sur l'appareil, confiez les travaux de réparation exclusivement à un technicien qualifié ou à un atelier spécialisé.**
- **Laissez refroidir l'appareil avant de le ranger.**

Consignes de sécurité

Consignes de sécurité générales

- **Ne remplacez jamais le dispositif de coupe non métallique par un dispositif de coupe métallique !**
- **Attendez toujours que l'outil de coupe se soit immobilisé et ne touchez aucune pièce mobile dangereuse sans avoir retiré au préalable le manche de commande dans lequel l'accumulateur est monté à demeure de l'appareil.**
- **Les pièces de rechange doivent satisfaire aux exigences définies par le fabricant.** Utilisez donc exclusivement des pièces de rechange originales ou agréées par le fabricant. En cas de remplacement, observez toujours les instructions de montage jointes et retirez au préalable le manche de commande dans lequel l'accumulateur est monté à demeure de l'appareil.
- **Confiez exclusivement les réparations à un technicien qualifié ou à un atelier spécialisé. Vous trouverez les adresses des ateliers spécialisés sur notre site web.**
- **Employez uniquement les accumulateurs prévus à cet effet dans les outils électriques.** L'utilisation d'autres accumulateurs peut provoquer des blessures et présenter un risque d'incendie.
- **Cet appareil a uniquement été conçu pour un usage domestique, pour l'entretien des bordures de pelouses et des petits espaces verts.** En raison des dangers corporels auxquels l'utilisateur et les autres personnes sont exposés, il est interdit d'utiliser l'appareil à des fins atypiques.
- **N'utilisez le taille-herbe qu'à la lumière du jour ou sous éclairage artificiel suffisant.** Gardez votre zone de travail propre et bien éclairée.
- **N'utilisez le taille-herbe que par temps sec.** Conservez l'appareil à l'abri de la pluie et de l'humidité et ne l'utilisez pas pendant un orage. La pénétration d'eau à l'intérieur du taille-herbe augmente le risque d'électrocution.
- **Avant le retrait du manche de commande, éteindre l'appareil.**
- **Malgré le respect de l'ensemble des consignes de sécurité et des instructions de commande, il existe toujours un risque résiduel de blessures et de dommages matériels.** Gardez cela toujours à l'esprit.
- **Remplacez toutes les plaques indicatrices usées ou endommagées sur l'appareil.**
- **Utilisez uniquement les accumulateurs / manches de commande avec accumulateurs montés à demeure et chargeurs agréés par le fabricant.**
Les désignations des accumulateurs agréés / manches de commande avec accumulateurs montés à demeure et chargeurs sont indiquées dans la déclaration de conformité CE jointe. Pour des raisons de sécurité, le montage / démontage de l'accumulateur dans le manche de commande pendant la durée de vie de l'appareil ainsi que la mise au rebut de l'accumulateur sont strictement réservés aux ateliers spécialisés.

Utilisation conforme

Le taille-herbe avec bobine de fil intégrée a uniquement été conçu pour un usage domestique en vue de l'entretien des bordures de pelouses et des petits espaces verts.

Toute autre utilisation est considérée comme non conforme. L'utilisateur assume l'entière responsabilité en cas de dommages résultant d'une utilisation non conforme.

Utilisation non conforme

Ce taille-herbe ne doit pas être utilisé dans les espaces publics, les parcs, les établissements sportifs, sur la voie publique ainsi que dans les secteurs agricole et sylvicole.

En raison des dangers corporels auxquels l'utilisateur est exposé, il est interdit d'utiliser le coupe-bordures pour la découpe de grosses branches ou pour le broyage à des fins de compostage.

Plaque signalétique

Emplacement

La plaque signalétique se trouve sur le boîtier du taille-herbe.



Remarque

Le marquage a valeur de document officiel et il est interdit de le modifier ou de le rendre illisible.

Structure

- 1 Fabricant
- 2 Groupe d'appareils
- 3 Nom du modèle
- 4 Tension nominale, type de courant
- 5 Vitesse en tr/min
- 6 Poids
- 7 Mention relative à la mise au rebut
- 8 Année de fabrication
- 9 Puissance acoustique garantie
- 10 Marquage CE
- 11 Numéro de modèle
- 12 Numéro de série

Éléments de commande

Éléments de commande

- 1 Commutateur de blocage d'enclenchement
- 2 Interrupteur marche/arrêt sur la poignée
- 3 Bouton de verrouillage
- 4 Bouton de blocage réglage de l'angle d'inclinaison
- 5 Couvercle de protection
- 6 Couvercle de la bobine
- 7 Bobine de fil
- 8 Boîte de fil
- 9 Lame coupe-fil
- 10 Manche de commande * (avec accumulateur monté à demeure)
- 11 Zone de maintien pour la main / zone de fixation pour la poignée centrale optionnelle
- 12 Poignée

*Élément de commande nécessaire (non compris dans la livraison)

Mise en service

Documentations complémentaires



Mettez uniquement l'appareil en service à condition de disposer des notices d'utilisation fournies avec le chargeur et le manche de commande et d'avoir compris et observé leur contenu.

Charger l'accumulateur

AVERTISSEMENT !



Uniquement charger l'accumulateur à l'aide du chargeur agréé par le fabricant. Les désignations des chargeurs agréés sont indiquées dans la déclaration de conformité CE jointe.

Attention !

L'accumulateur est livré partiellement chargé. Avant la première utilisation, chargez l'accumulateur entièrement afin de garantir sa puissance maximale.

PRUDENCE !



L'accumulateur est monté à demeure dans le manche de commande.

→ Chargez l'accumulateur conformément aux instructions figurant dans la documentation complémentaire.

Horaires autorisés pour la tonte

- Observez les réglementations locales.
- Renseignez-vous auprès de la mairie pour connaître les horaires autorisés pour la tonte.

Montage

AVERTISSEMENT !



Attention au risque de blessures pouvant être occasionnées par l'outil de coupe.

- Avant de modifier les réglages de l'appareil, éteignez le moteur et attendez que l'outil de coupe se soit entièrement immobilisé.
- Gardez vos mains à l'écart du fil rotatif.
- Avant toute intervention sur l'appareil, retirez le manche de commande dans lequel l'accumulateur est monté à demeure.

Montage du couvercle de protection **A**

- Positionnez le capot de protection **[A]** sur le carter moteur **①**.
- Vissez le couvercle de protection à l'aide des vis fournies **[C]** sur le carter moteur **[B]** **②**.



Remarque

Ne serrer les vis qu'à la main.

Réglage de l'angle d'inclinaison **C**

AVERTISSEMENT !



Attention au risque de blessures pouvant être occasionnées par l'outil de coupe.

- Avant de modifier les réglages de l'appareil, éteignez le moteur et attendez que l'outil de coupe se soit entièrement immobilisé.
- Gardez vos mains à l'écart du fil rotatif.
- Avant toute intervention sur l'appareil, retirez le manche de commande dans lequel l'accumulateur est monté à demeure.

L'angle d'inclinaison du taille-herbe peut être réglé sur 3 positions. Vous pourrez ainsi facilement atteindre les zones problématiques et difficiles d'accès de votre jardin.

- Appuyez sur le bouton de blocage puis maintenez-le enfoncé **①**.
- Réglez l'angle d'inclinaison **②**.
- Relâchez le bouton de blocage.
- ✓ Le bouton de blocage du taille-herbe s'enclenche de manière audible.

Raccordement de l'unité taille-herbe et du manche de commande **B**

- Appuyez sur le bouton de verrouillage **[A]** du manche de commande et insérez ce dernier dans le support du taille-herbe jusqu'à ce que le bouton de verrouillage s'enclenche dans le support **[B]** **1** **2**.

Attention !

Assurez-vous du bon enclenchement.



Remarque

Une poignée centrale est disponible comme accessoire pour le manche de commande. Vous trouverez des informations et instructions de montage dans la notice d'utilisation du manche de commande.

Fonctionnement

⚠ AVERTISSEMENT !



Mauvaise manipulation de l'accumulateur et du chargeur

- Risque de blessures et de dommages matériels
- Veuillez lire et respecter la notice d'utilisation du manche de commande et du chargeur.

Mise en marche de l'appareil **D**

⚠ AVERTISSEMENT !



Risque de blessures ou de dommages matériels.

- Lors du fonctionnement, tenez toujours l'appareil fermement des deux mains. Une main saisit la poignée, l'autre main saisit le manche de commande au niveau de la zone gainée ou la poignée centrale disponible en option.

- Actionnez le commutateur de blocage d'enclenchement **[A]** situé sur la poignée **1**.
- Actionnez simultanément l'interrupteur marche/arrêt **[B]** sur la poignée **2**.
- Relâchez le commutateur de blocage d'enclenchement.
- ✓ L'appareil est en service.

Réajustement du fil

Automatique

Lors de chaque mise en marche / arrêt, le fil est réajusté à partir de la boîte de fil.



Remarque

Des mises en marche et arrêts fréquents injustifiés augmentent l'usure du fil.



Remarque

Lorsque la longueur du fil de coupe diminue trop sous l'effet de l'usure, il suffit d'éteindre l'appareil et de le remettre en marche immédiatement après. La longueur de travail du fil est ainsi réajustée de façon automatique.

Manuel **E**

⚠ AVERTISSEMENT !



Attention au risque de blessures pouvant être occasionnées par l'outil de coupe.

- Avant de modifier les réglages de l'appareil, éteignez le moteur et attendez que l'outil de coupe se soit entièrement immobilisé.
- Gardez vos mains à l'écart du fil rotatif.
- Avant toute intervention sur l'appareil, retirez le manche de commande dans lequel l'accumulateur est monté à demeure.

⚠ PRUDENCE !



Risque de blessure sur la lame coupe-fil

- Après avoir tiré un nouveau fil, maintenez toujours l'appareil dans sa position de travail normale avant de le mettre en marche.

Un réajustement manuel du fil peut s'avérer nécessaire pendant la mise en service, après un remplacement de la bobine de fil.

- Appuyez sur le bouton **1**.
- Tirez sur le fil **2**.

Mise à l'arrêt de l'appareil **D**

- Relâchez l'interrupteur marche/arrêt **[B]** sur la poignée.
- ✓ L'appareil s'éteint.



Remarque

L'outil de coupe continue brièvement de fonctionner par inertie après la mise à l'arrêt.



Remarque

En cas de relâchement de l'interrupteur marche/arrêt, le commutateur de blocage d'enclenchement retourne automatiquement dans sa position initiale.

Travaux sur le taille-herbe **F G H**

⚠ AVERTISSEMENT !



Maintenez le fil en rotation à peu près parallèle au sol (ne pas incliner de plus de 30 °). Cet appareil n'est pas un outil spécifiquement destiné à tailler les bordures. N'inclinez pas l'appareil au point que le fil en rotation fasse presque un angle droit avec le sol. Les éléments projetés peuvent provoquer des blessures graves.

- Tenez toujours le taille-herbe avec la bonne inclinaison lorsqu'il est allumé et déplacez-le d'un côté à l'autre **F G**.
- Observez une distance minimale de 610 mm entre vos pieds et le capot de protection **H**.

Conseils pratiques pour la taille de l'herbe **G H**

- Coupez avec la pointe du fil. Ne forcez pas avec la tête à fil dans de l'herbe non coupée.



Remarque

Les grillages et palissades accélèrent l'usure du fil, qui peut alors même se casser. Le fil s'use prématurément sur les murets en pierre ou briques, les trottoirs et les surfaces en bois.

- N'amenez pas la tête à fil sur le sol ou sur d'autres surfaces.
- Si l'herbe est haute, coupez du haut vers le bas, en ne dépassant pas une hauteur de 30 cm.
- Maintenez l'appareil de telle sorte qu'il soit orienté vers la zone à couper.
- Pendant la coupe, balancez le taille-herbe de gauche à droite. Cela permet d'éviter une projection des végétaux coupés en direction de l'utilisateur.
- Évitez de couper sur les arbres et les arbustes, les écorces d'arbres, les barres de bois, les revêtements muraux et les poteaux de clôture. Ceux-ci peuvent endommager rapidement le fil.

Retrait du manche de commande avec accumulateur monté à demeure **I**

- Éteindre l'appareil.
- Appuyez sur le bouton de verrouillage **[A]** sur le manche de commande **1**.
- Retirez entièrement le manche de commande du support de l'unité du taille-herbe **[B]** **2**.

Maintenance

⚠ AVERTISSEMENT !



Risque de blessures ou de dommages matériels dû à des pièces mobiles.

- Durant les travaux de maintenance et de nettoyage sur l'appareil, le moteur doit toujours être coupé et l'outil de coupe complètement immobilisé.
- Avant toute intervention sur l'appareil, retirez le manche de commande dans lequel l'accumulateur est monté à demeure.
- L'appareil ne doit pas être lavé à l'eau.
- Confier les travaux de réparation et de maintenance ainsi que le remplacement des éléments de sécurité exclusivement à un technicien qualifié ou à un atelier spécialisé.

Nettoyage du taille-herbe

- Éteignez le taille-herbe, attendez jusqu'à ce que l'outil de coupe soit complètement immobilisé et retirez le manche de commande.
- Après chaque utilisation, nettoyez l'appareil à l'aide d'une balayette.
- Retirez à intervalles réguliers les résidus d'herbe des fentes d'aération et de la face inférieure de l'appareil.

Remplacement de la bobine de fil **J**

⚠ AVERTISSEMENT !



Attention au risque de blessures pouvant être occasionnées par l'outil de coupe.

- Avant de modifier les réglages de l'appareil, éteignez le moteur et attendez que l'outil de coupe se soit entièrement immobilisé.
- Gardez vos mains à l'écart du fil rotatif.
- Avant toute intervention sur l'appareil, retirez le manche de commande dans lequel l'accumulateur est monté à demeure.

- Appuyez simultanément sur les deux ergots du couvercle de la bobine **1** puis retirez ce dernier **2**.
- Retirez la bobine de fil **3**.
- Éliminez les éventuelles impuretés.
- Détachez le fil de la fixation de la bobine neuve (accessoire en option) **[A]** **4**.
- Insérez la bobine dans la boîte de fil **5**.
- Enfillez l'extrémité du fil de la bobine à travers l'anneau de la boîte de fil **6**.
- Appuyez simultanément sur les deux ergots du couvercle de la bobine puis emboîtez ce dernier sur la bobine de fil jusqu'à ce qu'il s'encliquette **7**.

Transport et entreposage

⚠ AVERTISSEMENT !



Attention au risque de blessures pouvant être occasionnées par l'outil de coupe.

- Avant chaque transport et chaque stockage, éteindre l'appareil et attendre que l'outil de coupe se soit entièrement immobilisé.
- Avant le transport ou le stockage, retirez le manche de commande.

Transport

- ➔ Sécurisez suffisamment l'appareil afin d'éviter tout glissement accidentel lorsque vous le transportez sur ou dans un véhicule.

Entreposage

- ➔ Au terme de chaque saison, nettoyez minutieusement votre appareil.
- ➔ Entreposez l'appareil toujours dans un lieu sec et sûr inaccessible aux enfants.
- ➔ Retirez le manche de commande du taille-herbe avant de ranger ce dernier.
- ➔ Stockez le manche de commande dans un endroit frais et sec. Température d'entreposage recommandée : env. 0 à 23 °C.
- ➔ Tenez le taille-herbe et notamment ses composants en plastique à l'écart des liquides inflammables, de l'essence, des produits contenant du pétrole, des huiles pénétrantes etc. Ceux-ci contiennent des substances chimiques susceptibles d'endommager, d'attaquer ou de détériorer les composants en plastique du taille-herbe.
- ➔ Les engrais et autres produits phytosanitaires contiennent des substances susceptibles d'exercer une forte action corrosive sur les pièces métalliques du taille-herbe. Veuillez par conséquent ne pas stocker le taille-herbe à proximité de ces substances.

Dépannage

⚠ AVERTISSEMENT !



Risque de blessures ou de dommages matériels

- En cas de doute, adressez-vous toujours à un atelier spécialisé.
- Avant chaque contrôle ou avant d'effectuer des travaux sur l'appareil, éteignez le moteur et retirez le manche de commande.

Problème	Cause possible	Solution
L'appareil s'éteint.	L'accumulateur est trop chaud.	Laissez refroidir l'accumulateur.
	L'accumulateur est déchargé.	Chargez l'accumulateur.
	La température de l'appareil (électronique) est trop élevée.	Laissez refroidir l'appareil et nettoyez éventuellement les fentes d'aération.
	Déclenchement par surintensité de courant	Si l'erreur se reproduit, adressez-vous à un atelier spécialisé.
Impossible de mettre l'appareil en marche.	L'accumulateur est déchargé.	Chargez l'accumulateur.
	Déclenchement par surintensité de courant	Si l'erreur se reproduit, adressez-vous à un atelier spécialisé.
	Température de l'accumulateur trop élevée ou trop faible.	Laissez refroidir ou chauffer l'accumulateur.
	L'accumulateur est défectueux.	Faites contrôler l'accumulateur dans le manche de commande par un atelier spécialisé.
L'ajustage automatique du fil ne fonctionne pas.	La bobine est vide.	Remplacez la bobine de fil.
	La denture située entre la boîte de fil et la bobine de fil est encrassée.	Nettoyez les pièces avec une brosse.
	Le fil de coupe est sectionné et s'est rétracté dans la bobine de fil. Le fil de coupe s'est coincé sur la bobine.	Retirez la bobine de fil ; renroulez éventuellement le fil en tirant légèrement dessus puis réintroduisez la bobine.
	Le fil est soudé sur la bobine.	Retirez la partie de fil soudée ; renroulez éventuellement le fil en tirant légèrement dessus puis réintroduisez la bobine.
Le fil rompt trop souvent.	Le fil est en contact avec des objets fixes tels que des clôtures, des arbres etc.	Observez une distance suffisante par rapport aux objets.
Fortes vibrations	Les éléments de fixation de l'appareil se sont détachés.	Adressez-vous à un atelier spécialisé.

Garantie

Les dispositions de la garantie publiées par notre société ou notre importateur dans le pays respectif doivent être observées. À condition que la panne résulte d'un vice de matière ou de fabrication, l'appareil sera réparé à titre gracieux durant la période de couverture. En cas de recours à la garantie, veuillez vous adresser à votre revendeur ou à notre succursale la plus proche.

Déclaration de conformité CE



La déclaration de conformité CE jointe séparément contient des informations complémentaires à propos de l'appareil. La déclaration fait partie intégrante de la notice d'utilisation.

Élimination conforme aux impératifs écologiques

Les outils électriques, accessoires et emballages doivent faire l'objet d'un recyclage respectueux de l'environnement.



Accumulateurs/batteries :

Ne jetez pas les accumulateurs/batteries aux ordures ménagères, dans le feu ou dans l'eau. Les accumulateurs / batteries doivent faire l'objet d'une collecte, être recyclés et éliminés de manière écologique.

Outils électriques (sans accumulateurs / batteries) :

Ne jetez pas l'outil électrique avec les ordures ménagères ! Remettez-le à un point de collecte approprié.

Indice	
Significato dei simboli.....	37
Per la vostra sicurezza.....	38
Avvertenze sulla sicurezza.....	39
Utilizzo a norma.....	41
Targhetta.....	41
Elementi di comando.....	41
Messa in funzione.....	42
Montaggio.....	42
Funzionamento.....	43
Manutenzione.....	44
Trasporto e rimessaggio.....	44
Risoluzione delle anomalie.....	45
Garanzia.....	45
Dichiarazione di conformità CE.....	45
Smaltimento ecocompatibile.....	45

Significato dei simboli



AVVERTENZA!

Per ridurre il rischio di lesioni, leggere le istruzioni per l'uso!



Indossare protezioni per gli occhi! / Indossare protezioni per l'udito!



Indossare protezioni per l'udito!



Indossare protezioni per gli occhi!



Attenzione!

Non far avvicinare nessuno alla zona di pericolo.

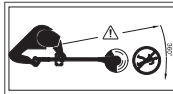

Non esporre l'apparecchio alla pioggia!



Pericolo! Staccare la spina dalla rete elettrica prima di dare inizio ad interventi di regolazione, pulizia e manutenzione, nonché in caso di danni al cavo. - se la macchina è alimentata dalla rete elettrica.



Nota

Rispettare i simboli e il loro significato riportati nel manuale di istruzioni dell'asta di comando.

Per la vostra sicurezza



Prima di impiegare l'apparecchio per la prima volta, leggere attentamente per intero queste istruzioni e comportarsi conformemente. Conservare queste istruzioni per l'uso in modo da poterle consultare di nuovo in futuro o cederle al nuovo proprietario in caso di vendita dell'apparecchio.

Leggere tutte le avvertenze sulla sicurezza e le istruzioni. Il mancato rispetto delle avvertenze sulla sicurezza e delle istruzioni può causare scosse elettriche, incendi e/o gravi lesioni.

Conservare tutte le avvertenze sulla sicurezza e le istruzioni per il futuro.

→ Il termine "elettroutensile" utilizzato nelle avvertenze sulla sicurezza si riferisce a elettroutensili alimentati dalla rete elettrica (con cavo di alimentazione) e ad elettroutensili alimentati a batteria (senza cavo di alimentazione).

→ Prima della prima messa in funzione leggere assolutamente le avvertenze sulla sicurezza!

La mancata osservanza delle istruzioni per l'uso e delle avvertenze sulla sicurezza può provocare danni all'apparecchio e mettere in pericolo l'utente e altre persone.

→ Tutte le persone che si occupano della messa in funzione, dell'utilizzo e della manutenzione dell'apparecchio devono essere opportunamente qualificate.

Per la vostra sicurezza

Divieto di apportare modifiche e trasformazioni arbitrarie

È vietato apportare modifiche all'apparecchio o utilizzarlo per ottenerne apparecchi supplementari. Tali modifiche possono provocare lesioni personali e determinare malfunzionamenti.

→ Eventuali riparazioni all'apparecchio possono essere effettuate solo da persone appositamente incaricate e addestrate. A tale scopo utilizzare sempre ricambi originali. In questo modo si è certi di preservare la sicurezza dell'apparecchio.

Simboli associati alle informazioni di queste istruzioni per l'uso

I segnali e i simboli presenti in queste istruzioni per l'uso servono a consentire un utilizzo rapido e sicuro delle istruzioni per l'uso e dell'apparecchio.

i **Nota**
Informazioni per rendere l'utilizzo dell'apparecchio il più possibile efficace e pratico.

→ Operazione

Indica un'operazione da svolgere.

✓ Risultato dell'operazione

Mostra il risultato di una sequenza di operazioni.

[1] Numero di posizione

All'interno del testo i numeri di posizione sono inseriti tra parentesi quadre [].

A Identificativo figura

All'interno del testo le figure sono identificate e numerate con delle lettere.

1 Numero operazione

All'interno del testo la sequenza definita delle operazioni è opportunamente numerata.

Livelli di pericolo delle avvertenze

Nelle presenti istruzioni per l'uso, per segnalare le potenziali situazioni pericolose vengono utilizzati i seguenti livelli di pericolo:

⚠ PERICOLO!



Situazione di pericolo imminente che, se non evitata, provoca gravi lesioni, potenzialmente mortali.

⚠ AVVERTENZA!



Situazione potenzialmente pericolosa che, se non evitata, può provocare gravi lesioni, potenzialmente mortali.

⚠ ATTENZIONE!



Situazione potenzialmente pericolosa che, se non evitata, può provocare lesioni di minore o modesta entità.

Avviso!

Situazione potenzialmente negativa che, se non evitata, può causare danni materiali.

⚠ PERICOLO!



Tipo e origine del pericolo!

↪ Conseguenze della mancata osservanza

➤ Cosa fare per prevenire il pericolo

⚠ ATTENZIONE!



La batteria è montata fissa nell'asta di comando.

Avviso!

La batteria è montata fissa nell'asta di comando.

Avvertenze sulla sicurezza

Protezione personale e di terzi

- **Per motivi di sicurezza non devono utilizzare il tagliaerba i bambini e coloro che non hanno letto le istruzioni per l'uso.** Eventuali disposizioni locali potrebbero prescrivere una diversa età minima per l'utente dell'apparecchio.
- **Non mettere in funzione il tagliaerba se nelle sue vicinanze sono presenti altre persone (in particolare bambini) o animali.** Assicurarsi inoltre che i bambini non giochino con il tagliaerba.
- **Interrompere l'uso della macchina, quando si notano persone (in particolare bambini) oppure animali domestici nelle vicinanze.**
- **Questo apparecchio non deve essere utilizzato da bambini e da persone con limitate capacità fisiche, sensoriali o mentali o con esperienza e conoscenze insufficienti. Inoltre, l'apparecchio non deve essere utilizzato da persone che non abbiano familiarità con le presenti istruzioni per l'uso.** Le normative locali possono prevedere un'età limite per gli utenti.
- **La pulizia e la manutenzione non devono essere eseguite da bambini.**
- **Accendere il motore solo quando i propri piedi e le proprie mani sono a una distanza di sicurezza dal dispositivo di taglio.**
- **Quando si lavora con il tagliaerba e si eseguono interventi su di esso, indossare sempre scarpe robuste e pantaloni lunghi, nonché gli altri necessari dispositivi di protezione individuale (occhiali di protezione, cuffie insonorizzanti, guanti da lavoro, ecc.).** Indossando i dispositivi di protezione individuale si riduce il rischio di lesioni. Evitare di indossare indumenti larghi ecc. che possono rimanere intrappolati nell'utensile di taglio.
- **L'operatore o l'utente sono responsabili in caso di incidenti o danni ad altre persone o alle loro proprietà.**

Prima dell'uso

- **Prima di iniziare a lavorare, cercare di familiarizzare con il tagliaerba, le sue funzioni e i suoi elementi di comando.**
- **Non utilizzare il tagliaerba se l'interruttore è difettoso e non si riesce più ad accenderlo o spegnerlo.** Farlo riparare da un tecnico qualificato o un'officina specializzata.
- **Non utilizzare mai l'apparecchio se i dispositivi di protezione o le coperture sono danneggiati o assenti.** Farli riparare o se necessario sostituire da un tecnico qualificato o un'officina specializzata.

- **Prima dell'uso, assicurarsi che dal prato siano stati rimossi rami, pietre, fili di ferro, ecc. e per tutto il tempo in cui si taglia l'erba prestare attenzione a questo tipo di oggetti.**
- **Prima di cambiare le regolazioni dell'apparecchio o di pulirlo, spegnere l'apparecchio e togliere l'asta di comando in cui è fissata la batteria.**
- **Leggere e rispettare il manuale di istruzioni del caricabatterie e dell'asta di comando in cui è fissata la batteria.**

Durante l'uso

- **Fare attenzione alle lesioni a piedi e mani a causa del dispositivo di taglio.**
- **Rimuovere sempre l'asta di comando dall'apparecchio:**
 - ogni volta che ci si allontana dall'apparecchio.
 - prima di rimuovere gli inceppamenti.
 - prima di controllare, pulire o lavorare con l'apparecchio.
 - dopo il contatto con un corpo estraneo, per controllare se l'apparecchio è danneggiato.
 - per un controllo immediato, se l'apparecchio inizia a vibrare molto.
- **Non utilizzare l'apparecchio in ambienti a rischio di esplosione, in cui sono presenti liquidi, gas o polveri infiammabili.** Il tagliaerba può produrre scintille che, a loro volta, possono far infiammare la polvere o i vapori.
- **Se si interrompe il lavoro, non lasciare mai il tagliaerba incustodito e riporlo in un luogo sicuro.**
- **Durante l'accensione tenere il tagliaerba parallelo al prato, per evitare il rischio di lesioni.**
- **Tenersi a distanza di sicurezza dal filo rotante anche durante il lavoro.**
- **Non mettere le mani nel filo rotante.**
- **Fare attenzione a non ferirsi con il tagliafilo.** Dopo aver estratto un nuovo filo, tenere sempre l'apparecchio nella normale posizione di lavoro prima di accenderlo.
- **Durante l'uso tenere sempre l'apparecchio con entrambe le mani.** Una mano afferra l'impugnatura e l'altra l'asta di comando nella parte rivestita o sulla maniglia centrale disponibile come opzione.
- **Indossare adeguate protezioni per gli occhi e per l'udito!**

Avvertenze sulla sicurezza

- **Evitare di tenere una postura innaturale. Cercare di puntare bene i piedi a terra e di non perdere mai l'equilibrio.** Fare particolare attenzione quando ci si muove su un pendio. Non correre mai, ma procedere a passo tranquillo in avanti. In questo modo si riuscirà a meglio controllare l'apparecchio nel caso in cui si dovessero presentare situazioni inaspettate.
- **Prestare particolare attenzione quando si procede all'indietro. Pericolo di inciampare!**
- **Rimuovere l'asta di comando dall'apparecchio durante il trasporto da/verso le singole postazioni di lavoro.**
- **I dispositivi di commutazione installati sull'apparecchio non devono essere mai bypassati o manipolati.**
- **Non sbattere la testina del filo sul terreno e contro gli spigoli delle pareti. Se la testina del filo ha sbattuto violentemente una volta, fare attenzione alle maggiori vibrazioni sull'impugnatura.** In questo caso, l'apparecchio deve essere controllata ed eventualmente riparata da un tecnico qualificato o un'officina specializzata.

Note sulle vibrazioni

- **Le vibrazioni possono causare danni al sistema nervoso e disturbi della circolazione sanguigna a livello di mani e braccia.**
- **Durante il lavoro in ambienti freddi indossare indumenti caldi e tenere le mani calde e asciutte.**
- **Fare delle pause.**
- **Se la pelle delle dita o delle mani presenta intorpidimento, formicolio, dolore o diventa pallida, smettere di lavorare con la macchina e consultare eventualmente un medico.**
- **I valori indicati di emissione vibratoria:**
 - Sono stati misurati con un metodo di prova a norma.
 - Consentono di stimare le emissioni dell'elettro utensile e di confrontare tra loro diversi elettro utensili. A seconda delle condizioni di utilizzo, dello stato dell'elettro utensile o degli inserti, la sollecitazione effettiva può risultare maggiore o minore. Per la stima tenere conto di pause di lavoro e fasi a sollecitazione ridotta. Sulla base dei valori stimati stabilire delle misure di protezione per l'utente, ad esempio misure organizzative.

Al termine dell'uso

- **Spegnere l'apparecchio, rimuovere dall'apparecchio l'asta di comando in cui si trova la batteria fissa e controllare se l'apparecchio è danneggiato. Attenzione, pericolo! L'utensile di taglio continua a girare!**
- **Nel caso si debbano effettuare interventi di pulizia e manutenzione sull'apparecchio, spegnere l'apparecchio e rimuovere dall'apparecchio l'asta di comando in cui si trova la batteria fissa.**
- **Attendere sempre l'arresto dell'utensile di taglio e non toccare parti mobili pericolose senza aver prima rimosso dall'apparecchio l'asta di comando in cui si trova la batteria fissa**
- **La rimozione dei dispositivi di protezione o la sostituzione della bobina di filo possono essere effettuate solo dopo aver rimosso l'asta di comando in cui si trova la batteria fissa.** Utilizzare solo bobine di filo in materiale plastico originali e attenersi alle indicazioni di montaggio!
- **Verificare che le fessure di aerazione non siano sporche.**
- **Non pulire il tagliaerba con acqua.**
- **Riporre l'apparecchio in un luogo sicuro.**
- **Tenere l'apparecchio fuori dalla portata dei bambini.**
- **Non provare a riparare da sé l'apparecchio, ma farlo fare da un tecnico qualificato o un'officina specializzata.**
- **Far raffreddare l'apparecchio prima di appoggiarlo e/o prima del rimessaggio.**

Avvertenze generali sulla sicurezza

- **Non sostituire mai il dispositivo di taglio non metallico con un dispositivo di taglio metallico!**
- **Attendere sempre l'arresto dell'utensile di taglio e non toccare parti mobili pericolose senza aver prima rimosso dall'apparecchio l'asta di comando in cui si trova la batteria fissa**
- **Le parti di ricambio devono essere conformi ai requisiti prescritti dal costruttore.** Pertanto utilizzare solo parti di ricambio originali o parti di ricambio omologate dal costruttore. Per la sostituzione attenersi sempre alle indicazioni fornite per il montaggio, rimuovere prima dall'apparecchio l'asta di comando in cui è fissata la batteria.

Avvertenze sulla sicurezza

- **Far eseguire le riparazioni esclusivamente da tecnici specializzati e qualificati o presso un'officina specializzata. Gli indirizzi delle officine specializzate si trovano sul nostro sito Internet.**
- **Utilizzare solo le batterie previste per gli elettroutensili.**
L'uso di altre batterie può comportare lesioni e pericolo di incendio.
- **Questo tagliaerba è stato concepito per consentire di tagliare l'erba sui bordi e in piccoli prati e terreni erbosi in ambito privato.**
Dato il rischio di lesioni a cui sono esposti l'utente o altre persone, l'apparecchio non deve essere utilizzato per altri scopi.
- **Utilizzare il tagliaerba solo alla luce del giorno o in presenza di una buona illuminazione artificiale.** Tenere l'area di lavoro pulita e ben illuminata.
- **Utilizzare il tagliaerba solo in condizioni atmosferiche asciutte.** Non esporre l'apparecchio a pioggia o umidità e non utilizzarlo durante un temporale. Eventuali infiltrazioni d'acqua all'interno del tagliaerba incrementano il rischio di scossa elettrica.
- **Prima di rimuovere l'asta di comando è necessario spegnere l'apparecchio.**
- **Anche attenendosi a tutte le istruzioni di sicurezza e per l'uso rimane sempre un rischio residuo di lesioni e danni alle cose.** È necessario esserne sempre consapevoli.
- **Sostituire tutti i segnali di indicazione usurati o danneggiati sull'apparecchio.**
- **Utilizzare solo batterie/aste di comando con batterie fisse e caricabatterie approvati dal costruttore.**
Le descrizioni delle batterie/delle aste di comando con batterie fisse e dei caricabatterie approvati sono reperibili nella Dichiarazione di conformità CE allegata.
Per motivi di sicurezza, il montaggio/lo smontaggio e lo smaltimento della batteria nell'asta di comando, nel corso della durata dell'apparecchio, possono essere effettuati solo da un'officina specializzata.

Utilizzo a norma

Questo tagliaerba con bobina di filo montata è stato concepito esclusivamente per consentire di tagliare l'erba sui bordi e in piccoli prati e terreni erbosi in ambito privato.

Ogni altro uso diverso da questo è considerato non a norma. L'utente sarà responsabile degli eventuali danni provocati da un utilizzo non a norma.

Utilizzo non conforme

Questo tagliaerba non deve essere utilizzato in aree pubbliche, parchi, impianti sportivi, su strade ecc. nonché in ambito agricolo e forestale.

Dato il rischio di lesioni a cui è esposto l'utente, il tagliaerba non deve essere utilizzato per tagliare rami spessi e per lo sminuzzamento al fine del compostaggio.

Targhetta

Posizione

La targhetta si trova sul corpo del tagliaerba.



Nota

La marcatura ha valore di documento legale e non deve essere modificata o resa irriconoscibile.

Struttura

- 1 Costruttore
- 2 Gruppo apparecchio
- 3 Nome del modello
- 4 Tensione nominale, tipo di corrente
- 5 Numero di giri del motore in giri/min⁻¹
- 6 Peso
- 7 Avvertenza per lo smaltimento
- 8 Anno di costruzione
- 9 Livello di potenza sonora garantito
- 10 Marcatura CE
- 11 Numero di modello
- 12 Numero di serie

Elementi di comando

Elementi di comando

- 1 Interruttore di blocco accensione
 - 2 Interruttore di accensione/spengimento sull'impugnatura
 - 3 Pulsante a scatto
 - 4 Pulsante di arresto angolo di lavoro
 - 5 Copertura di protezione
 - 6 Coperchio bobina
 - 7 Bobina di filo
 - 8 Testina del filo
 - 9 Tagliafilo
 - 10 Asta di comando *(con batteria fissa)
 - 11 Zona di presa per la mano/zona di fissaggio per la maniglia centrale opzionale
 - 12 Impugnatura
- *Elemento di comando necessario (non incluso in dotazione)

Messa in funzione

Documentazione integrativa



Mettere in funzione l'apparecchio solo se si dispone delle istruzioni per l'uso in dotazione del caricabatteria e dell'asta di comando e se queste sono state comprese e vengono rispettate.

Caricamento della batteria

⚠ AVVERTENZA!



Caricare la batteria esclusivamente con il caricabatteria approvato dal costruttore. Le denominazioni dei caricabatteria approvati sono reperibili nella dichiarazione di conformità CE allegata.

Avviso!

La batteria viene spedita parzialmente carica. Per garantire le massime prestazioni della batteria, caricare completamente la batteria prima del primo utilizzo.

⚠ ATTENZIONE!



La batteria è montata fissa nell'asta di comando.

→ Caricare la batteria secondo le istruzioni riportate nella documentazione integrativa.

Orari per l'uso

- Attenersi alle normative regionali.
- Richiedere all'autorità competente locale quali sono gli orari consentiti per l'uso.

Montaggio

⚠ AVVERTENZA!



Rischio di lesioni in caso di contatto con l'utensile di taglio.

- Effettuare le regolazioni sull'apparecchio solo a motore spento e utensile di taglio fermo.
- Non infilare gli arti in corrispondenza del filo rotante.
- Prima di qualsiasi lavoro all'apparecchio rimuovere l'asta di comando in cui è fissata la batteria.

Montaggio della copertura di protezione **A**

- Posizionare la copertura di protezione **[A]** sopra l'alloggiamento motore **①**.
- Fissare la copertura di protezione con le viti in dotazione **[C]** sulla scatola motore **[B]** **②**.



Nota

Stringere le viti solo a mano.

Regolazione dell'angolo di lavoro **C**

⚠ AVVERTENZA!



Rischio di lesioni in caso di contatto con l'utensile di taglio.

- Effettuare le regolazioni sull'apparecchio solo a motore spento e utensile di taglio fermo.
- Non infilare gli arti in corrispondenza del filo rotante.
- Prima di qualsiasi lavoro all'apparecchio rimuovere l'asta di comando in cui è fissata la batteria.

Il tagliaerba dispone di 3 posizioni di regolazione per l'angolo di lavoro. In questo modo è possibile raggiungere comodamente i punti problematici e difficili in giardino.

- Premere e tenere premuto il pulsante di arresto **①**.
- Regolare l'angolo di lavoro **②**.
- Rilasciare il pulsante di arresto.
- ✓ Il pulsante di arresto del tagliaerba scatta in modo udibile.

Collegamento dell'unità tagliaerba all'asta di comando **B**

- Premere il pulsante a scatto **[A]** sull'asta di comando e inserire l'asta di comando nella sede dell'unità tagliaerba fino a quando il pulsante a scatto entra nella sede **[B]** **① ②**.

Avviso!

Controllare che lo scatto sia corretto.



Nota

Come accessorio è disponibile una maniglia centrale opzionale per l'asta di comando. Informazioni e indicazioni di montaggio si trovano nel manuale di istruzioni dell'asta di comando.

Funzionamento**⚠ AVVERTENZA!**

Utilizzo errato della batteria e del caricabatterie

- Pericolo di lesioni e danni materiali
- Leggere e rispettare le istruzioni per l'uso dell'asta di comando e del caricabatterie.

Accensione dell'apparecchio **D****⚠ AVVERTENZA!**

Pericolo di lesioni o danni materiali.

- Durante l'uso tenere sempre l'apparecchio con entrambe le mani. Una mano afferra l'impugnatura e l'altra l'asta di comando nella parte rivestita o sulla maniglia centrale disponibile come opzione.

- ➔ Premere l'interruttore di blocco accensione **[A]** sull'impugnatura **1**.
- ➔ Premere contemporaneamente l'interruttore di accensione/spegnimento **[B]** sull'impugnatura **2**.
- ➔ Rilasciare l'interruttore di blocco accensione.
- ✓ L'apparecchio è in funzione.

Regolazione del filo**Automatica**

A ogni accensione e spegnimento il filo viene estratto dalla testina del filo.

**Nota**

Accensioni e spegnimenti frequenti portano a un maggiore consumo di filo.

**Nota**

Se il filo di taglio diventa troppo corto durante il lavoro a causa dell'usura, spegnere e riaccendere l'apparecchio per allungare automaticamente la lunghezza di lavoro del filo di taglio.

Manuale **E****⚠ AVVERTENZA!**

Rischio di lesioni in caso di contatto con l'utensile di taglio.

- Effettuare le regolazioni sull'apparecchio solo a motore spento e utensile di taglio fermo.
- Non infilare gli arti in corrispondenza del filo rotante.
- Prima di qualsiasi lavoro all'apparecchio rimuovere l'asta di comando in cui è fissata la batteria.

⚠ ATTENZIONE!

Rischio di lesioni sul tagliafilo

- Dopo aver estratto un nuovo filo, tenere sempre l'apparecchio nella normale posizione di lavoro prima di accenderlo.

La regolazione manuale del filo può essere necessaria alla messa in funzione, dopo la sostituzione della bobina di filo.

- ➔ Premere il pulsante **1**.
- ➔ Estrarre il filo **2**.

Spegnimento dell'apparecchio **D**

- ➔ Rilasciare l'interruttore di accensione/spegnimento **[B]** sull'impugnatura.
- ✓ L'apparecchio è ora spento.

**Nota**

Dopo lo spegnimento l'utensile di taglio continua a girare per un breve periodo.

**Nota**

Al rilascio dell'interruttore di accensione/spegnimento, l'interruttore di blocco accensione ritorna automaticamente nella sua posizione di partenza.

Lavori sul tagliaerba **F G H****⚠ AVVERTENZA!**

Tenere il filo ruotante circa in parallelo al fondo (inclinazione non superiore a 30°). Il presente tagliaerba non è un tagliabordi. Non inclinare il tagliaerba in modo che il filo ruoti quasi ad angolo retto rispetto al terreno. Gli oggetti vaganti possono provocare gravi lesioni.

- ➔ Mantenere il tagliaerba acceso a un'angolazione idonea e muoverlo da un lato all'altro **F G**.
- ➔ Mantenere tra i piedi e la protezione di sicurezza una distanza minima di 610 mm **H**.

Consigli utili per usare il tagliaerba **G H**

- ➔ Tagliare con la punta del filo di taglio. Non muovere la testina del filo con forza attraverso l'erba non tagliata.

**Nota**

I recinti in rete metallica e gli steccati causano un'elevata usura del filo e possono causarne anche la rottura. Il filo può usurarsi velocemente se entra in contatto con muri di pietra e di mattoni, cordoli e superfici di legno.

- ➔ Non condurre la testa del filo sul pavimento o altre superfici.

- In presenza di erba alta, tagliare dall'alto verso il basso e non superare l'altezza di 30 cm.
- Tenere il tagliaerba in modo tale, che sia inclinato verso l'area da tagliare.
- Oscillare il tagliaerba da sinistra a destra durante il taglio. In questo modo si evita che il verde tagliato venga scagliato contro l'operatore.
- Evitare di tagliare alberi e arbusti, corteccia di albero, listelli di legno, rivestimenti di parete e pali di staccionata. Questi possono velocemente danneggiare il filo.

Rimuovere l'asta di comando con batteria fissa **I**

- Spegnerne l'apparecchio.
- Premere il pulsante a scatto [A] sull'asta di comando **1**.
- Estrarre completamente l'asta di comando dalla sede dell'unità tagliaerba [B] **2**.

Manutenzione

AVVERTENZA!



Pericolo di lesioni o danni materiali a causa delle parti in movimento.

- Gli interventi di manutenzione e pulizia sull'apparecchio possono essere effettuati solo a motore fermo e utensile di taglio fermo.
- Prima di qualsiasi lavoro all'apparecchio rimuovere l'asta di comando in cui è fissata la batteria.
- Non lavare l'apparecchio con acqua.
- Far eseguire gli interventi di riparazione e manutenzione nonché la sostituzione di elementi di sicurezza da un tecnico qualificato o un'officina specializzata.

Pulizia del tagliaerba

- Spegnerne il tagliaerba, attendere che l'utensile di taglio si sia fermato e rimuovere l'asta di comando.
- Pulire l'apparecchio con una spazzola dopo ogni utilizzo.
- Pulire a intervalli regolari le fessure di aerazione e il lato inferiore dell'apparecchio dai residui di erba.

Sostituzione della bobina di filo **J**

AVVERTENZA!



Rischio di lesioni in caso di contatto con l'utensile di taglio.

- Effettuare le regolazioni sull'apparecchio solo a motore spento e utensile di taglio fermo.
- Non infilare gli arti in corrispondenza del filo rotante.
- Prima di qualsiasi lavoro all'apparecchio rimuovere l'asta di comando in cui è fissata la batteria.

- Premere il coperchio della bobina contemporaneamente su entrambi i naselli di arresto **1** ed estrarlo **2**.
- Rimuovere la bobina di filo **3**.
- Rimuovere eventuali impurità.
- Sganciare il filo dal fissaggio della nuova bobina (accessorio opzionale) [A] **4**.
- Introdurre la bobina nella testina del filo **5**.
- Infilare l'estremità del filo della bobina nel foro della testina del filo **6**.
- Premere il coperchio della bobina contemporaneamente su entrambi i naselli di arresto e incastrarlo sulla bobina di filo fino allo scatto **7**.

Trasporto e rimessaggio

AVVERTENZA!



Rischio di lesioni in caso di contatto con l'utensile di taglio.

- Prima di ogni trasporto e del rimessaggio, spegnere l'apparecchio e attendere l'arresto dell'utensile di taglio.
- Rimuovere l'asta di comando prima del trasporto o del rimessaggio.

Trasporto

- Quando si trasporta l'apparecchio con/su un altro veicolo, fissarlo opportunamente in modo che non si sposti.

Rimessaggio

- Al termine di ogni stagione, sottoporre l'apparecchio a un'accurata pulizia.
- Conservare l'apparecchio in un luogo asciutto e sicuro che non sia accessibile ai bambini.
- Conservare l'asta di comando e il tagliaerba separatamente.
- Conservare l'asta di comando in un luogo fresco e asciutto. Temperatura di rimessaggio consigliata: circa 0 - 23 °C.
- Tenere il tagliaerba e, in particolare, le relative parti in materiale plastico lontano da liquidi dei freni, benzina, prodotti petroliferi, oli penetranti ecc. Questi ultimi contengono sostanze chimiche che possono danneggiare, intaccare o distruggere le parti in materiale plastico del tagliaerba.
- I fertilizzanti e altri prodotti chimici da giardino contengono sostanze che possono avere un effetto fortemente corrosivo sulle parti metalliche del tagliaerba. Pertanto non conservare il tagliaerba nelle vicinanze di queste sostanze.

Risoluzione delle anomalie

⚠ AVVERTENZA!



Pericolo di lesioni o danni materiali

- In caso di dubbio rivolgersi sempre a un'officina specializzata.
- Prima di ogni controllo o intervento sull'apparecchio, spegnere il motore e rimuovere l'asta di comando.

Problema	Possibile causa	Rimedio
L'apparecchio si spegne.	La batteria è troppo calda.	Far raffreddare la batteria.
	La batteria è scarica.	Ricaricare la batteria.
	La temperatura dell'apparecchio (parte elettronica) è troppo alta.	Far raffreddare l'apparecchio e pulire eventualmente le fessure di aerazione.
	Sgancio per sovracorrente	Se il problema si ripresenta, rivolgersi a un'officina specializzata.
L'apparecchio non si accende.	La batteria è scarica.	Ricaricare la batteria.
	Sgancio per sovracorrente	Se il problema si ripresenta, rivolgersi a un'officina specializzata.
	Temperatura della batteria troppo alta o troppo bassa.	Far raffreddare o riscaldare la batteria.
	La batteria è difettosa.	Far controllare la batteria nell'asta di comando da un'officina specializzata.
La regolazione automatica del filo non funziona.	La bobina è vuota.	Sostituire la bobina di filo.
	La dentatura fra la testina del filo e la bobina di filo è sporca.	Pulire i componenti dallo sporco con una spazzola.
	Il filo è strappato e rientrato nella bobina di filo. Il filo si è incastrato sulla bobina.	Rimuovere la bobina di filo, eventualmente riavvolgere il filo con una leggera trazione e inserire la bobina.
	Il filo si è saldato sulla bobina.	Rimuovere la parte di filo saldata, eventualmente riavvolgere il filo con una leggera trazione e inserire la bobina.
Il filo si strappa troppo spesso.	Il filo entra in contatto con oggetti fissi, ad es. recinti, alberi ecc.	Tenersi a distanza sufficiente dagli oggetti.
Forti vibrazioni	Gli elementi di fissaggio dell'attrezzo si sono allentati.	Rivolgersi a un'officina specializzata.

Garanzia

A seconda del paese fanno fede le condizioni di garanzia emesse dalla nostra società o dal nostro importatore. Eventuali anomalie dell'apparecchio verranno riparate gratuitamente nell'ambito della garanzia, a condizione che la causa sia un difetto materiale o di produzione. In caso di richiesta di garanzia, rivolgersi al proprio venditore o alla filiale più vicina.

Dichiarazione di conformità CE



Ulteriori indicazioni sull'apparecchio sono riportate sulla dichiarazione di conformità CE allegata a parte, che è parte integrante di queste istruzioni per l'uso.

Smaltimento ecocompatibile

Elettrodomestici, accessori e imballaggi devono essere destinati a centri di recupero ecocompatibili.



Batterie/pile:

Non gettare le batterie/pile nei rifiuti domestici, nel fuoco o nell'acqua. Le batterie/pile devono essere raccolte, riciclate o smaltite in modo ecologico.

Elettrodomestici (senza batterie/pile):

Non buttare l'elettrodomestico nei rifiuti domestici! Conferirlo a un'adeguata struttura di smaltimento.

Inhoud

Betekenis van de symbolen.....	46
Voor uw veiligheid.....	47
Veiligheidsaanwijzingen.....	48
Beoogd gebruik	50
Typeplaatje	50
Bedieningselementen	50
Ingebruikneming	51
Montage.....	51
Gebruik	51
Onderhoud.....	53
Transport en opslag.....	53
Verhelpen van storingen.....	54
Garantie.....	54
EG-conformiteitsverklaring	54
Milieuvriendelijke verwijdering.....	54

Betekenis van de symbolen

**WAARSCHUWING!**

Lees ter vermindering van gevaar voor verwondingen de gebruikshandleiding!



Draag steeds oog- en oorbescherming!



Gehoorbescherming dragen!



Oogbescherming dragen!

**Voorzichtig!**

Houd derden altijd weg uit de gevaarzone.

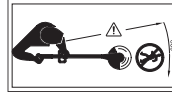

Zorg dat het apparaat niet wordt blootgesteld aan regen!



Gevaar! Trek de stekker uit het stopcontact vóór afstel-, reinigings- en onderhoudswerkzaamheden bij beschadigingen van de kabel! - voor op netvoeding werkende machines.

**Aanwijzing**

Neem de symbolen en de betekenis ervan in de bedieningshandleiding van de bedieningssteel in acht.

Voor uw veiligheid



Lees voor het eerste gebruik van uw apparaat deze gebruikshandleiding zorgvuldig en handel daarnaar. Bewaar deze gebruikshandleiding voor later gebruik of de volgende eigenaar.

Lees alle veiligheidsinstructies en aanwijzingen.

Het negeren van veiligheidsaanwijzingen en instructies kan tot elektrische schokken, brand en/of ernstig letsel leiden.

Bewaar alle veiligheidsaanwijzingen en aanwijzingen voor toekomstig gebruik.

- Het in de veiligheidsaanwijzingen gebruikte begrip "elektrisch gereedschap" heeft betrekking op elektrisch gereedschap met netvoeding (met netsnoer) en op elektrisch gereedschap op een accu (zonder netsnoer).
- Lees vóór de eerste ingebruikname absoluut de veiligheidsaanwijzingen!
Bij niet-naleving van de gebruikshandleiding en de veiligheidsaanwijzingen kunnen beschadigingen aan het apparaat en gevaren voor de bediener en andere personen ontstaan.
- Alle personen, die met de ingebruikname, bediening en onderhoud van het apparaat te maken hebben, moeten overeenkomstig zijn gekwalificeerd.

Voor uw veiligheid

Verbod op eigenmachtige wijzigingen en ombouw

Het is verboden wijzigingen aan het apparaat aan te brengen of hier aanbouwapparaten van te maken. Zulke wijzigingen kunnen leiden tot persoonlijk letsel en storingen.

→ Reparaties aan het apparaat mogen alleen worden uitgevoerd door hiertoe opgedragen en opgeleide personen. Gebruik hierbij altijd de originele reserveonderdelen. Daarmee wordt verzekerd, dat de veiligheid van het apparaat in stand wordt gehouden.

Informatiesymbolen in deze handleiding

De tekens en symbolen in deze handleiding moeten u helpen, de handleiding en het apparaat snel en veilig te gebruiken.



Aanwijzing

Informatie over het meest effectieve of praktische gebruik van het apparaat.

→ Actiestap

Vraagt u om een actie.

✓ Actieresultaat

Hier vindt u het resultaat van een reeks actiestappen.

[1] Positienummer

Positienummers zijn in de tekst met vierkante haakjes [] aangegeven.

▲ Illustratiekenmerk

Illustraties zijn met letters aangegeven en in de tekst gemarkeerd.

① Actiestapnummer

De vermelde volgorde van actiestappen is met nummers aangegeven in de tekst.

Gevarenniveaus van waarschuwingaanwijzingen

In deze gebruikshandleiding worden de volgende gevarenniveaus gebruikt om op potentieel gevaarlijke situaties te wijzen:



GEVAAR!



De gevaarlijke situatie doet zich onmiddellijk voor en leidt, indien de maatregelen niet worden opgevolgd, tot ernstige verwondingen tot dodelijk letsel.



WAARSCHUWING!



De gevaarlijke situatie kan ontstaan en leidt, indien de maatregelen niet worden opgevolgd, tot ernstig letsel of de dood.



VOORZICHTIG!



De gevaarlijke situatie kan ontstaan en leidt, indien de maatregelen niet worden opgevolgd, tot licht of matig letsel.

Let op!

Een mogelijk schadelijke situatie kan ontstaan en leidt, indien deze niet wordt vermeden, tot materiële schade.

Opbouw van de veiligheidsaanwijzingen



GEVAAR!



Soort en bron van het gevaar!

→ Gevolgen bij niet naleven

➤ Maatregel voor de veiligheid



VOORZICHTIG!



De accu is vast in de bedieningssteel gemonteerd.

Let op!

De accu is vast in de bedieningssteel gemonteerd.

Veiligheidsaanwijzingen

Bescherming van uzelf en andere personen

- **Om veiligheidsredenen mogen kinderen of personen, die de gebruiksaanwijzing niet kennen, de trimmer niet gebruiken.** Plaatselijke voorschriften kunnen de minimumleeftijd van de gebruiker bepalen.
- **Neem de trimmer niet in gebruik, wanneer er personen (vooral kinderen) of dieren dicht in de buurt zijn.** Zorg dat kinderen niet met de trimmer spelen.
- **Onderbreek het gebruik van de machine, als u merkt dat er personen (vooral kinderen) of huisdieren in de buurt zijn.**
- **Dit apparaat mag niet worden gebruikt door kinderen of personen met een lichamelijke, sensorische of geestelijke beperking of door personen met onvoldoende ervaring en kennis. Ook personen die niet vertrouwd zijn met deze gebruiksaanwijzing, mogen de machine niet gebruiken.** Plaatselijke voorschriften kunnen een leeftijdsbeperking voor gebruikers opleggen.
- **Reiniging en onderhoud mogen niet door kinderen worden uitgevoerd.**
- **Schakel de motor alleen in, wanneer uw voeten en handen op veilige afstand van de snij-inrichting zijn.**
- **Draag bij het werken met of aan de trimmer altijd stevige, dichte schoenen en een lange broek en andere geschikte persoonlijke beschermingsmiddelen (veiligheidsbril, gehoorbescherming, werkhandschoenen etc.).** Het dragen van persoonlijke beschermingsmiddelen vermindert het gevaar voor letsel. Vermijd het dragen wijde losse kleding, etc., die kan worden gegrepen door het snijgereedschap.
- **De bediener of gebruiker is verantwoordelijk bij ongevallen en schade bij andere personen of hun eigendommen.**

Vóór het gebruik

- **Maak u vóór aanvang van werkzaamheden met de trimmer vertrouwd met zijn functies en bedieningselementen.**
- **Gebruik nooit een trimmer waarvan de schakelaar defect is en niet meer in- of uitgeschakeld kan worden.** Laat deze door een gekwalificeerd vakman of een gespecialiseerde werkplaats repareren.

- **De machine mag nooit worden gebruikt met beschadigde of ontbrekende veiligheidsvoorzieningen of afdekkingen.** Laat deze door een daartoe gekwalificeerd vakman of gespecialiseerde werkplaats repareren of indien nodig vervangen.
- **Vergewis u er voor het gebruik van, dat er geen takken, stenen, draden enz. op het gras liggen en houd tijdens het trimmen steeds rekening met dergelijke obstakels.**
- **Schakel het apparaat uit en verwijder de bedieningssteel waarin de accu vast is gemonteerd, voordat u instellingen aan het apparaat uitvoert of het apparaat reinigt.**
- **Lees en volg de bedieningshandleiding van het laadapparaat en de bedieningssteel waarin de accu vast is gemonteerd.**

Tijdens het gebruik

- **Wees voorzichtig en voorkom letsel aan handen en voeten door het maaigereedschap.**
- **Verwijder altijd de bedieningssteel van het apparaat:**
 - altijd als u van de machine wegloopt.
 - voordat u blokkeringen verwijdert.
 - voor het controleren, reinigen of werken aan de machine.
 - na het raken van een vreemd voorwerp, om de machine te controleren op beschadigingen.
 - voor een directe controle, als de machine sterk begint te trillen.
- **Werk met het apparaat niet in een explosiegevaarlijke omgeving, waarin zich brandbare vloeistoffen, gassen of stoffen bevinden.** De trimmer kan vonken afgeven, die het stof of de dampen kunnen doen ontsteken.
- **Laat bij onderbrekingen van het werk de trimmer nooit onbeheerd achter en berg hem op een veilige plaats op.**
- **Houd de trimmer tijdens het inschakelen evenwijdig aan het gras om gevaar voor letsel te voorkomen.**
- **Houd ook tijdens het werk een veilige afstand tot de roterende draad.**
- **Grijp niet in de roterende maaikop.**
- **Wees voorzichtig dat u geen verwondingen oploopt door het draadmes. Na het uittrekken van een nieuwe draad, de trimmer altijd in de normale werkpositie houden, vóór het inschakelen van het apparaat.**
- **Houd het apparaat tijdens gebruik altijd met beide handen vast. Een hand omvat de handgreep en de andere hand omvat de bedieningssteel op het ommantelde bereik resp. de optioneel verkrijgbare middengreep.**

Veiligheidsaanwijzingen

- **Draag altijd geschikte oog- en gehoorbescherming!**
- **Vermijd een abnormale lichaamshouding. Zorg dat u stevig staat en steeds uw evenwicht bewaart.** Let vooral goed op als u over hellingen loopt. Ren nooit, maar beweeg in een rustig tempo voorwaarts. Daardoor kunt u het apparaat in onverwachte situaties beter onder controle houden.
- **Wees zeer voorzichtig als u achteruit loopt. Struikelgevaar!**
- **Verwijder de bedieningssteel van het apparaat voor het transport van/naar de afzonderlijke werkplekken.**
- **De op de machine gemonteerde schakelinrichtingen mogen nooit worden overbrugd of gewijzigd.**
- **Zorg ervoor dat de draadbox niet in contact komt met de bodem of met muren. Wanneer de draadbox aan een sterke schok is blootgesteld, moet u letten op sterke trillingen in de handgreep.** Wanneer dat het geval is, moet het apparaat door een gekwalificeerd vakman of in een gespecialiseerde werkplaats worden gecontroleerd en indien nodig worden gerepareerd.

Opmerkingen over trillingen

- **De effecten van trillingen kunnen schade aan zenuwen en storingen in de bloedsomloop in handen en armen veroorzaken.**
- **Draag bij het werken in een koude omgeving warme kleding en houdt uw handen warm en droog.**
- **Pauzes houden.**
- **Merkt u dat de huid bij uw vingers of handen gevoelloos wordt, jeukt, zeer doet of wit verkleurd, stop dan met werken met de machine en bezoek eventueel een arts.**
- **De aangegeven trillingsemissiewaarden:**
 - Zijn volgens een genormeerde testprocedure gemeten.
 - Maken de inschatting van de emissies van het elektrische gereedschap en de vergelijking verschillende elektrische gereedschappen mogelijk. Afhankelijk van de gebruiksomstandigheden, de toestand van het elektrisch gereedschap of de werkgereedschappen, kan de werkelijke belasting hoger of lager uitvallen. Houd bij het inschatten rekening met werkonderbrekingen en fasen met een geringere belasting. Definieer beschermingsmaatregelen op basis van de desbetreffende aangepaste geschatte waarden, bijv. organisatorische maatregelen.

Na het gebruik

- **Schakel het apparaat uit, verwijder de bedieningssteel, waarin zich de vast gemonteerde accu bevindt, van het apparaat en controleer het apparaat op beschadiging. Let op, gevaar! Het snijgereedschap loopt na!**
- **Als u onderhoud of reiniging aan het apparaat moet uitvoeren, schakel het apparaat dan uit en verwijder de bedieningssteel, waarin de vast gemonteerde accu zich bevindt, uit het apparaat.**
- **Wacht altijd tot het snijgereedschap stilstaat en raak geen bewegende gevaarlijke delen aan zonder eerst de bedieningssteel, waarin de vast gemonteerde accu zich bevindt, van het apparaat te verwijderen.**
- **Het verwijderen van de veiligheidsvoorzieningen of het vervangen van de draadspoel mag alleen bij verwijderde bedieningssteel, waarin zich de vast gemonteerde accu bevindt, plaatsvinden.** Gebruik enkel originele draadspoelen en de montage-instructies opvolgen!
- **Zorg ervoor dat de ventilatiesleuven vrij zijn van vuil.**
- **De grastrimmer niet reinigen met water.**
- **Berg de trimmer op een veilige plaats op.**
- **Berg de trimmer buiten het bereik van kinderen op.**
- **Zelf geen reparaties aan de machine uitvoeren, maar laat deze alleen door een gekwalificeerd vakman of een gespecialiseerde werkplaats uitvoeren.**
- **Laat de machine afkoelen, voor het wegleggen/opbergen.**

Algemene veiligheidsaanwijzingen

- **Het niet metalen maaigereedschap nooit vervangen door een metalen maaigereedschap!**
- **Wacht altijd tot het snijgereedschap stilstaat en raak geen bewegende gevaarlijke delen aan zonder eerst de bedieningssteel, waarin de vast gemonteerde accu zich bevindt, van het apparaat te verwijderen.**
- **Vervangingsonderdelen moeten voldoen aan de door de fabrikant vastgelegde eisen.** Gebruik daarom alleen originele vervangingsonderdelen of de door de fabrikant goedgekeurde vervangingsonderdelen. Volg bij het vervangen altijd de bij het apparaat meegeleverde inbouw-instructies, verwijder vooraf de bedieningssteel waarin de vast gemonteerde accu zich bevindt.

Veiligheidsaanwijzingen

- **Laat reparaties uitsluitend door een gekwalificeerd vakman of een gespecialiseerde werkplaats uitvoeren. Adressen van gespecialiseerde werkplaatsen vindt u op onze internetpagina.**
- **Gebruik uitsluitend de daarvoor bedoelde accu's in de elektrische gereedschappen.** Het gebruik van andere accu's kan leiden tot letsel en brandgevaar.
- **Deze trimmer is bestemd voor de verzorging van gazonkanten en kleinere grasvelden in de privésector.** Wegens gevaar voor lichamen letsel van de gebruiker of andere personen mag het apparaat niet voor andere doeleinden worden gebruikt.
- **Gebruik de trimmer alleen bij daglicht of goede kunstmatige verlichting.** Houd uw werkgebied schoon en goed verlicht.
- **Gebruik de trimmer alleen bij droog weer.** Houd het apparaat uit de buurt van regen of vocht en gebruik het niet tijdens een onweersbui. Het binnendringen van water in de grastrimmer verhoogt het risico op elektrische schokken.
- **Voor het verwijderen van de bedieningssteel moet het apparaat eerst worden uitgeschakeld.**
- **Ook bij inachtneming van alle veiligheids- en bedieningsinstructies bestaat altijd een restrisico op letsel en materiële schade.** Wees u hier altijd bewust van.
- **Vervang alle versleten of beschadigde aanwijzingsborden op het apparaat.**
- **Gebruik alleen de door de fabrikant vrijgegeven accu's/bedieningsstelen en laadapparaten.** De aanduiding van de vrijgegeven accu's/bedieningsstelen en laadapparaten kunt u vinden in de bijgevoegde EG-conformiteitsverklaring. De in-/uitbouw alsmede verwijdering van de accu in de bedieningssteel gedurende de levensduur van het apparaat, mag om veiligheidsredenen alleen door een gespecialiseerde werkplaats plaatsvinden.

Beoogd gebruik

Deze grastrimmer met geplaatste draadspoel is uitsluitend bedoeld voor de verzorging van gazonkanten en kleinere gazons en grasvelden in een privé-omgeving. Elk ander of verdergaand gebruik geldt als niet beoogd. De gebruiker is aansprakelijk voor schade door niet beoogd gebruik.

Niet-bedoeld gebruik

Deze trimmer mag niet worden gebruikt op openbare plaatsen, in parken, sportinstallaties, aan wegen, enz., en ook niet in de land- en bosbouw. Vanwege gevaar voor lichamen letsel bij de gebruiker van de grastrimmer, mag deze niet worden gebruikt voor het snijden van dikke takken en voor het vernalen voor compostering.

Typeplaatje

Positie

Het typeplaatje vindt u op de behuizing van de trimmer.



Aanwijzing

De marking bezit officiële waarde en mag niet gewijzigd of onleesbaar gemaakt worden.

Opbouw

- 1 Fabrikant
- 2 Apparaatgroep
- 3 Modelnaam
- 4 Nominale spanning, stroomtype
- 5 Motortoerental in min⁻¹
- 6 Gewicht
- 7 Afvoeraanwijzing
- 8 Bouwjaar
- 9 Geluidsemisatie gegarandeerd
- 10 CE-markering
- 11 Modelnummer
- 12 Serienummer

Bedieningselementen

Bedieningselementen

- 1 Vergrendelingsschakelaar
 - 2 Aan/uit-schakelaar op de handgreep
 - 3 Vergrendelknop
 - 4 Vergrendelknop werkhoekeverstelling
 - 5 Beschermende afdekking
 - 6 Spoeldekseel
 - 7 Draadspoel
 - 8 Draadbox
 - 9 Draadafsnijder
 - 10 Bedieningssteel *(met vast gemonteerde accu)
 - 11 Houdruimte voor de hand/bevestigingsruimte voor de optionele middengreep
 - 12 Handgreep
- *Vereist bedieningselement (niet inbegrepen in de leveringsomvang)

Ingebruikneming

Aanvullende documentatie



Neem het apparaat pas in gebruik, wanneer u beschikt over de meegeleverde gebruikshandleidingen van het laadapparaat en de bedieningssteel en u deze hebt begrepen en in acht genomen.

Accu laden

⚠ WAARSCHUWING!



Accu uitsluitend met het door de fabrikant vrijgegeven laadapparaat laden. De aanduiding van de vrijgegeven laadapparaten kunt u vinden in de bijgevoegde EG-conformiteitsverklaring.

Let op!

De accu wordt gedeeltelijk opgeladen geleverd. De accu voor het eerste gebruik volledig opladen, om de volledige capaciteit van de accu te waarborgen.

⚠ VOORZICHTIG!



De accu is vast in de bedieningssteel gemonteerd.

→ De accu opladen volgens de aanwijzingen in de aanvullende documentatie.

Bedrijfstijden

- Neem de regionale voorschriften in acht.
- Vraag de toegestane gebruikstijden op bij de lokale regelgevende instantie.

Montage

⚠ WAARSCHUWING!



Gevaar voor letsel door het snijgereedschap.

- Instellingen aan het apparaat enkel bij uitgeschakelde motor en stilstaande maaikop uitvoeren.
- Grijp niet in de roterende maaikop.
- Verwijder vóór alle werkzaamheden aan het apparaat de bedieningssteel, waarin zich de vast gemonteerde accu bevindt.

Beschermkap monteren **A**

- Plaats de beschermende afdekking **[A]** op de motorbehuizing **①**.
- Bevestig de beschermende afdekking met de meegeleverde schroeven **[C]** aan de motorbehuizing **[B]** **②**.



Aanwijzing

Draai de schroeven slechts handvast aan.

Werkhoek instellen **C**

⚠ WAARSCHUWING!



Gevaar voor letsel door het snijgereedschap.

- Instellingen aan het apparaat enkel bij uitgeschakelde motor en stilstaande maaikop uitvoeren.
- Grijp niet in de roterende maaikop.
- Verwijder vóór alle werkzaamheden aan het apparaat de bedieningssteel, waarin zich de vast gemonteerde accu bevindt.

De grastrimmer beschikt over een 3-voudig verstelbare werkhoek. Zo kunt u moeilijk toegankelijke plaatsen in de tuin comfortabel bereiken.

- Druk op de vergrendelknop en houd deze ingedrukt **①**.
- Stel de werkhoek in **②**.
- De vergrendelknop loslaten.
- ✓ De vergrendelknop van de grastrimmer klikt hoorbaar vast.

Trimmereenheid met bedieningssteel verbinden **B**

- Druk de vergrendelknop **[A]** op de bedieningssteel in en steek de bedieningssteel in de houder van de trimmereenheid, totdat de vergrendelknop in de houder **[B]** vastklikt **①** **②**.

Let op!

Let op het correcte vastklikken.



Aanwijzing

Als toebehoren is een optionele middengreep voor de bedieningssteel verkrijgbaar. Informatie en montageaanwijzingen vindt u in de bedieningshandleiding van de bedieningssteel.

Gebruik

⚠ WAARSCHUWING!



Verkeerd gebruik van de accu en het laadapparaat

- Gevaar voor letsel en materiële schade
- Lees de gebruikshandleiding van de bedieningssteel en het laadapparaat en volg deze op.

Apparaat inschakelen **D**

WAARSCHUWING!



Gevaar van letsel of materiële schade.

- Houd het apparaat tijdens gebruik altijd met beide handen vast. Een hand omvat de handgreep en de andere hand omvat de bedieningssteel op het ommantelde bereik resp. de optioneel verkrijgbare middengreep.

- ➔ Bedien de vergrendelingsschakelaar **[A]** op de handgreep **1**.
- ➔ Bedien tegelijkertijd de aan/uit-schakelaar **[B]** op de handgreep **2**.
- ➔ Laat de vergrendelingsschakelaar weer los.
- ✓ De machine is in gebruik.

Draadtoevoer

Automatisch

Elke keer bij het in- en uitschakelen van de trimmer de draad uit de draadspoel toegevoerd.



Aanwijzing

Vaak in- en uitschakelen zonder dat hiervoor een reden is, leidt tot verhoogde slijtage van de maaidraad.



Aanwijzing

Als de snijdraad door slijtage tijdens bedrijf te kort wordt, het apparaat uit- en weer inschakelen om de werklengte van de snijdraad automatisch te verlengen.

Handmatig **E**

WAARSCHUWING!



Gevaar voor letsel door het snijgereedschap.

- Instellingen aan het apparaat enkel bij uitgeschakelde motor en stilstande maaikop uitvoeren.
- Grijp niet in de roterende maaikop.
- Verwijder vóór alle werkzaamheden aan het apparaat de bedieningssteel, waarin zich de vast gemonteerde accu bevindt.

VOORZICHTIG!



Gevaar voor letsel aan draadmes

- Na het uittrekken van een nieuwe draad, de trimmer altijd in de normale werkpositie houden, vóór het inschakelen van het apparaat.

Na het vervangen van de draadspoel moet eventueel een handmatige afstelling van de draadtoevoer worden uitgevoerd.

- ➔ Druk de knop **1** in.
- ➔ Trek de draad eruit **2**.

Apparaat uitschakelen **D**

- ➔ Laat de aan/uit-schakelaar **[B]** op de handgreep los.
- ✓ Het apparaat is uitgeschakeld.



Aanwijzing

Het snijgereedschap loopt na het uitschakelen nog eventjes door.



Aanwijzing

Bij het loslaten van de aan/uit-schakelaar keert de vergrendelingsschakelaar automatisch terug naar zijn uitgangspositie.

Werken aan de trimmer **F G H**

WAARSCHUWING!



Houd de draaiende draad ongeveer parallel met de bodem (niet meer dan 30° geneigd). Deze trimmer is geen randtrimmer. Neig de trimmer niet zo, dat de draad in een bijna rechte hoek ten opzichte van de bodem draait. Rondvliegende delen kunnen zware verwondingen veroorzaken.

- ➔ Houd de ingeschakelde trimmer in een passende hoek en beweeg hem van een kant naar de andere **F G**.
- ➔ Houd tussen uw voeten en de beschermende afdekking een minimale afstand van 610 mm aan **H**.

Praktische tips voor het trimmen **G H**

- ➔ Maai met de rand van de snijdraad. Beweeg de draadkop niet met geweld door ongemaaid gras.



Aanwijzing

Draad- en latwerkhekken leiden tot een verhoogde draadslijtage en zelfs afbreken van de draad. Aan steen- en tegelwanden, stoepranden en houten oppervlakken kan de draad snel slijten.

- ➔ Houd de draadkop niet op de bodem of andere oppervlakken.
- ➔ Bij lang gras maait u van boven naar beneden en overschrijdt daarbij niet de hoogte van 30 cm.
- ➔ Houd de trimmer zo, dat hij in de richting van het te snijden bereik is geneigd.
- ➔ Zwenk de trimmer bij het maaien van links naar rechts. Daardoor wordt vermeden, dat het maai-goed de bediener raakt.
- ➔ Vermijd bomen en struiken; boomschors, houten lijstwerk, gevelbeplating en hekpalen te trimmen. Deze kunnen snel worden beschadigd door de draad.

Bedieningssteel met vast gemonteerde accu verwijderen **I**

- Apparaat uitschakelen.
- Druk de vergrendelknop **[A]** op de bedieningssteel **1** in.
- Trek de bedieningssteel compleet uit de houder van de trimmereenheid **[B]** **2**.

Onderhoud

WAARSCHUWING!



Gevaar voor letsel of materiële schade door bewegende onderdelen.

- Onderhouds- en reinigingswerkzaamheden aan het apparaat mogen alleen bij uitgeschakelde motor en stilstaande maaikop worden uitgevoerd.
- Verwijder vóór alle werkzaamheden aan het apparaat de bedieningssteel, waarin zich de vast gemonteerde accu bevindt.
- Apparaat niet met water reinigen.
- Reparatie- en onderhoudswerkzaamheden en het vervangen van veiligheidselementen alleen door een gekwalificeerd vakman of door een gespecialiseerde werkplaats laten uitvoeren.

Reiniging van de trimmer

- Schakel de grastrimmer uit, wacht tot het snijgereedschap tot stilstand is gekomen en verwijder de bedieningssteel.
- Reinig het apparaat na elk gebruik met een handveger.
- Verwijder ook regelmatig grasresten uit de ventilatiesleuven en aan de onderkant van het apparaat.

Draadspoel vervangen **I**

WAARSCHUWING!



Gevaar voor letsel door het snijgereedschap.

- Instellingen aan het apparaat enkel bij uitgeschakelde motor en stilstaande maaikop uitvoeren.
- Grijp niet in de roterende maaikop.
- Verwijder vóór alle werkzaamheden aan het apparaat de bedieningssteel, waarin zich de vast gemonteerde accu bevindt.

- Het spoeldekseel gelijktijdig bij beide vergrendelingsnokken samendrukken **1** en eraf trekken **2**.
- Verwijder de draadspoel **3**.
- Verwijder eventueel aanwezige vervuiling.

- Hang de draad buiten de vastzetting van de nieuwe spoel (optioneel toebehoren **[A]**) uit **4**.
- Leg de spoel in de draadbox **5**.
- Rijk het draadeinde van de spoel door het oogje van de draadbox **6**.
- Druk het draadspoeldekseel tegelijkertijd bij beide borgnokken samen en plaats het op de draadspoel, totdat het vastklikt **7**.

Transport en opslag

WAARSCHUWING!



Gevaar voor letsel door het snijgereedschap.

- Vóór elk transport en elke opslag de trimmer uitschakelen en wachten tot het snijgereedschap stilstaat.
- Verwijder de bedieningssteel voor transport of opslag.

Transport

- Beveilig het apparaat voldoende tegen onbedoeld verschuiven, wanneer u het op of in een voertuig transporteert.

Opslag

- Reinig uw machine na elk seizoen grondig.
- De machine altijd opslaan op een droge en veilige locatie, die ontoegankelijk is voor kinderen.
- Sla de bedieningssteel en de grastrimmer gescheiden van elkaar op.
- Sla de bedieningssteel op een koele en droge locatie op. Aanbevolen opslagtemperatuur ca. 0 - 23 °C.
- De grastrimmer en vooral de kunststofonderdelen hiervan uit de buurt houden van remvloeistof, benzine, aardoliehoudende producten, kruipolie, etc. Deze bevatten chemische stoffen, die de kunststofonderdelen van de grastrimmer kunnen beschadigen, aantasten of vernielen.
- Meststoffen en andere tuinchemicaliën bevatten stoffen die sterke corrosie kunnen veroorzaken bij de metalen onderdelen van de grastrimmer. Uw grastrimmer niet in de directe nabijheid van deze stoffen opslaan.

Verhelpen van storingen

⚠ WAARSCHUWING!



Gevaar van verwondingen of materiële schade

- Bezoek bij twijfel altijd een gespecialiseerde werkplaats.
- Schakel de motor uit en verwijder de bedieningssteel vóór elke controle of voor werkzaamheden van het apparaat.

Probleem	Mogelijke oorzaak	Oplossing
Het apparaat schakelt uit.	De accu is te heet.	Laat de accu afkoelen.
	De accu is ontladen.	De accu opladen.
	De temperatuur van de machine (elektronica) is te hoog.	Laat de machine afkoelen en reinig evt. de ventilatiesleuven
	Overstroomuitschakeling	Bezoek bij herhaald optreden een gespecialiseerde werkplaats.
De apparaat kan niet worden ingeschakeld.	De accu is ontladen.	De accu opladen.
	Overstroomuitschakeling	Bezoek bij herhaald optreden een gespecialiseerde werkplaats.
	Temperatuur van de accu te hoog of te laag.	Laat de accu afkoelen, resp. opwarmen.
	De accu is defect.	Laat de accu in de bedieningssteel door een gespecialiseerde werkplaats controleren.
De automatische afstelling van de draadtoevoer werkt niet.	De spoel is leeg.	Vervang de draadspoel.
	De vertanding tussen draadbox en draadspoel is vervuild.	De onderdelen met een borstel ontdoen van vuil.
	De draad is afgebroken en in de draadspoel getrokken. De draad is klemgeraakt op de spoel.	Verwijder de draadspoel, evt. de draad met een lichte trekkracht opnieuw opwickelen en de spoel plaatsen.
	De draad is vastgesmolten op de spoel.	Verwijder het vastgesmolten stuk draad, evt. de draad met een lichte trekkracht opnieuw opwickelen en de spoel plaatsen.
De draad breekt te vaak af.	Het draadcontact blijft hangen aan vast objecten, bijv. hekken.	Houd voldoende afstand tot de objecten.
Sterke trillingen	Bevestigingselementen van het apparaat zijn losgekomen.	Ga naar een gespecialiseerde werkplaats.

Garantie

In elk land gelden de door ons bedrijf of door de importeur opgegeven garantiebepalingen. Storingen aan uw apparaat verhelpen wij kosteloos in het kader van de garantie, indien een materiaal- of productiefout hiervan de oorzaak is. Neem voor garantie contact op met uw verkoper of de dichtstbijzijnde vestiging.

EG-conformiteitsverklaring



Meer informatie over het apparaat vindt u in de apart bijgevoegde EG-conformiteitsverklaring, die een bestanddeel van de gebruikshandleiding is.

Milieuvriendelijke verwijdering

Elektrisch gereedschap, accessoires en verpakkingen moeten milieuvriendelijk worden gerecycled.



Accu's/batterijen:

Gooi accu's/batterijen niet weg in het huishoudelijk afval, in vuur of in het water. Accu's/batterijen moeten worden ingezameld, gerecycled of op een milieuvriendelijke wijze worden afgevoerd.

Elektrische gereedschappen (zonder accu's/ batterijen):

Voer het elektrische gereedschap niet via het huishoudelijk afval af! Het voor het recyclen inleveren bij een geschikt inzamelpunt.



WOLF-Garten ist eine Marke der MTD Products Aktiengesellschaft
WOLF-Garten is a trademark of MTD Products Aktiengesellschaft

Industriestraße 23 • 66129 Saarbrücken • Germany
Fon/Phone +49 6805 79-202 • Fax +49 6805 79-442
www.WOLF-Garten.com • info@WOLF-Garten.com

769-26120



f | www.WOLF-Garten.com